

**Operating
Instructions****STEREO TURNTABLE
PL-6****WE****ENGLISH**

This operation manual is written in four languages. The English is from page 1 to page 12, the German from page 13 to page 22, the French from page 23 to page 32 and the Italian from page 33 to page 42. Please read the pages in your language to learn to use this product correctly.

Diese Bedienungsanleitung ist in vier Sprachen abgefaßt. Der englische Text reicht von Seite 1 bis Seite 12, der deutsche Text von Seite 13 bis Seite 22, der französische Text von Seite 23 bis Seite 32 und der italienische Text von Seite 33 bis Seite 42. Lesen Sie bitte die Seiten in Ihrer Muttersprache aufmerksam durch, um sich mit diesem Produkt gut vertraut zu machen.

Ce manuel d'utilisation a été rédigé en quatre langues. La version anglaise va de la page 1 à la page 12, la version allemande de la page 13 à la page 22, la version française de la page 23 à la page 32 et la version italienne de la page 33 à la page 42. Veuillez lire les instructions dans la langue qui vous intéresse pour apprendre à utiliser correctement ce produit.

Questo manuale d'istruzioni per l'uso è redatto in quattro lingue. L'inglese è da pag. 1 a pag. 12, il tedesco da pag. 13 a pag. 22, il francese da pag. 23 a pag. 33 e l'italiano da pag. 33 e pag. 42. Leggere attentamente le istruzioni nella propria lingua per usare correttamente questo prodotto.

CONTENTS

Panel Facilities	3	Maintenance	9
Operations before Use	4	Troubleshooting	10
Record Play	7	Specifications	11

IMPORTANT

To prevent electric shock, do not remove cover. No user serviceable parts inside, refer servicing to qualified service personnel.

Always disconnect all the equipment from the mains supply when disconnecting the signal leads. The power cord should be connected last, make sure that the power switch is off.

Unplug the set from the wall socket when it is not to be used for an extended period of time.

PANEL FACILITIES

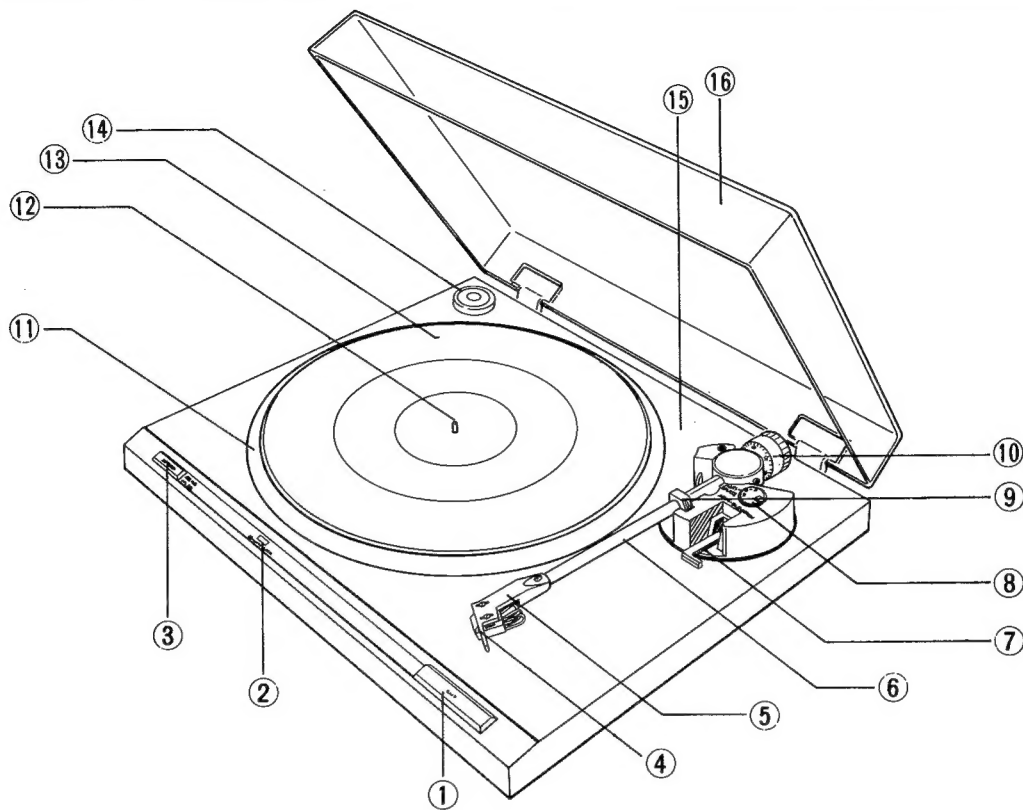

① CUT switch

Depress this switch to stop play. (For details, refer to page 8.)

② Quartz lock indicator

This lights when the platter is rotating at exactly 33-1/3 or 45 revolutions per minute.

③ SPEED switch

Set this switch in accordance with the speed of the record which is to be played.

[33] (depressed position): For 33-1/3 rpm records

[45] (released position): For 45 rpm records

④ Cartridge (PC-3MC)

⑤ Headshell

⑥ Tonearm

⑦ ARM ELEVATION lever

Operate this lever when starting record play or when temporarily suspending play. (For details, refer to page 7 or 8.)

⑧ ANTI-SKATE control

This is rotated when performing the anti-skating adjustment. (For details, refer to page 5.)

⑨ Arm rest

This serves to hold and clamp the tonearm. When moving the tonearm, release the clamp. (For details, refer to page 5.)

⑩ Tracking force adjustment weight

This is used when adjusting the tracking force. (For details, refer to page 5.)

⑪ Platter

⑫ Platter mounting shaft

⑬ Rubber mat

⑭ EP adapter

This is used when playing records without a "middle."

⑮ Cabinet

⑯ Dust cover

OPERATIONS BEFORE USE

(Before using your turntable, carry out the instructions in step 1 through step 4.)

STEP 1 Assembling the Turntable

1 Removing the dust cover

1. Open the dust cover as far as it will go.
2. Hold both sides of the dust cover and remove it from the cabinet by pulling it up.

NOTE:

Take care not to mark or scratch the dust cover which you have now removed.

2 Checking the accessories

The accessories are housed in the polystyrene cushions which are used to package the turntable proper.

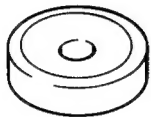

EP adapter
This is used to play records without a "middle."

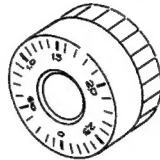

Tracking force adjustment weight
This is mounted on to the end of the tonearm.

3 Removing the transit screws

Using a Phillips head screwdriver, rotate the transit screws (3) in the direction of the arrow in the figure and remove the platter and the platter cushions.

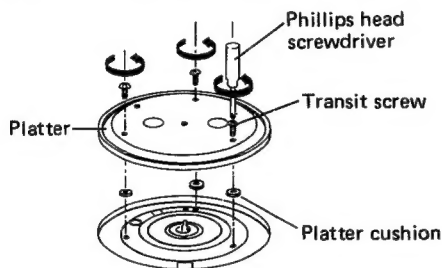

NOTE:

- The turntable will not operate unless these screws are removed.
- Keep the screws and cushions in a safe place since they are required when transporting the turntable from place to place.

4 Mounting the platter and rubber mat

1. Place the platter over the platter mounting shaft.
2. Place the rubber mat on top of the platter.

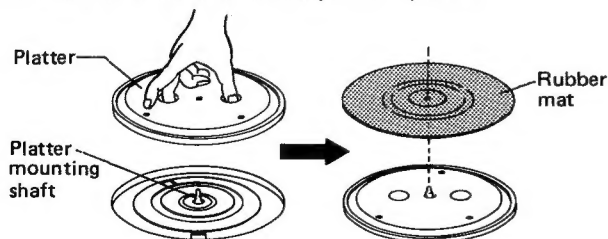

NOTE:

When mounting the platter, take care not to bump it into the platter mounting shaft, the cabinet and the tonearm.

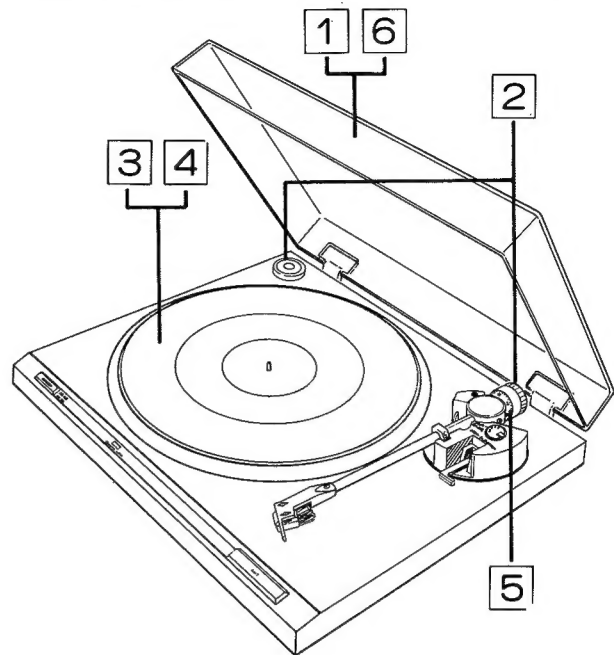

5 Attaching the tracking force adjustment weight

1. Insert the weight over the end of the weight shaft with the scale side turned in front.
2. Push it a short way along the shaft and rotate the weight part (indicated as shaded in figure) in the direction indicated by the arrow for two or three turns.

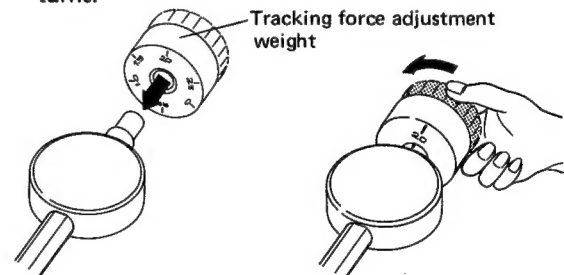

6 Mounting the dust cover

1. Hold both sides of the dust cover and slide the hinges into the cabinet's hinge holders.
2. Push down until the dust cover goes no further.

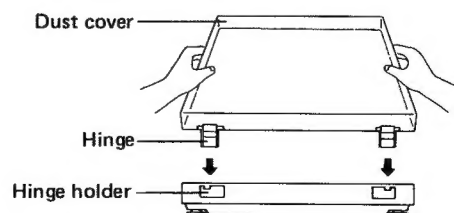

STEP 2 Adjusting the Tracking Force and Anti-Skating

1 **Setting the ANTI-SKATE control to [0]**
 Rotate the control in the direction indicated by the arrow and align [0] with the index line.

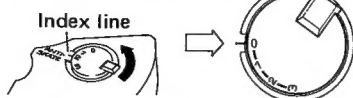

2 **Setting the ARM ELEVATION lever to DOWN**

Pull down the lever toward you.

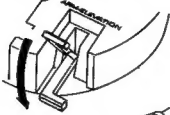

3 **Removing the stylus cover**



4 **Releasing the arm rest.**

Move the arm rest in the direction of the arrow by hand.

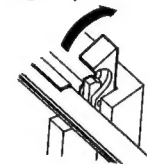

NOTE:

Hold the tonearm with your other hand since it may move.

5 **Moving the tonearm**

Move the tonearm to between the arm rest and platter.

6 **Attaining the horizontal balance (make the tonearm parallel)**

As shown in the figure, rotate the weight part (indicated as  in figure) of the tracking force adjustment weight in the direction indicated by the arrow and adjust it so that the tonearm remains parallel to the cabinet when it is released.

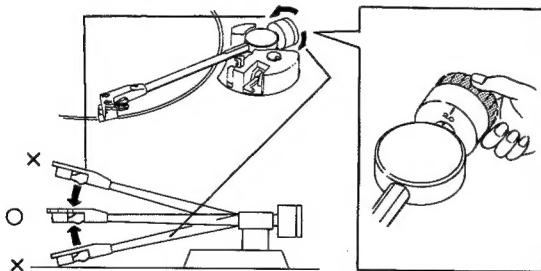

7 **Anchoring the tonearm to the arm rest**

8 **Setting the tracking force scale ring to [0]**

Rotate only the tracking force scale ring (indicated as  in figure) of the tracking force adjustment weight in either of the directions shown by the arrows and align [0] with the index line.

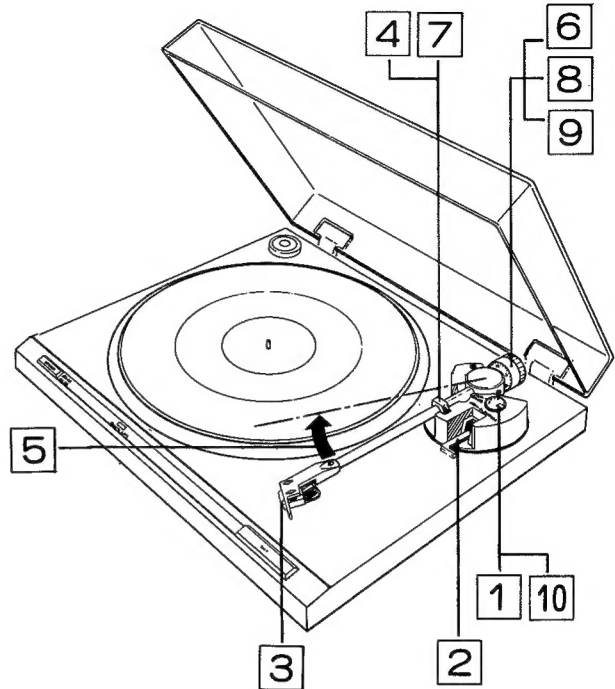
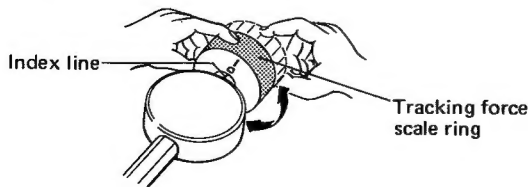

NOTE:

- Hold the weight part with your other hand to prevent it from rotating with the ring.
- Once the weight part has been rotated, attain the horizontal balance again as under section **6**

9 **Adjusting the tracking force**

Rotate the weight (indicated as  in figure) in the direction indicated by the arrow (the tracking force scale ring also rotates together) and align the 2.0 position on the scale ring with the index line.

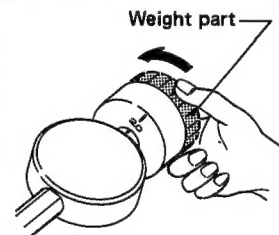

- One scale unit on the tracking force scale ring is 0.1 g.
- A tracking force of 3g is applied with every turn of the weight.

10 **Adjusting the anti-skating**

Rotate the anti-skating control in the direction of the arrow and align the 2.0 point on the control with the index line.

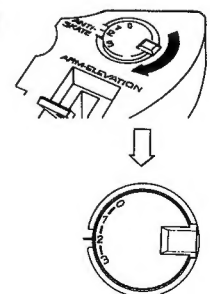

OPERATIONS BEFORE USE

STEP 3 Connecting the Turntable and Amplifier

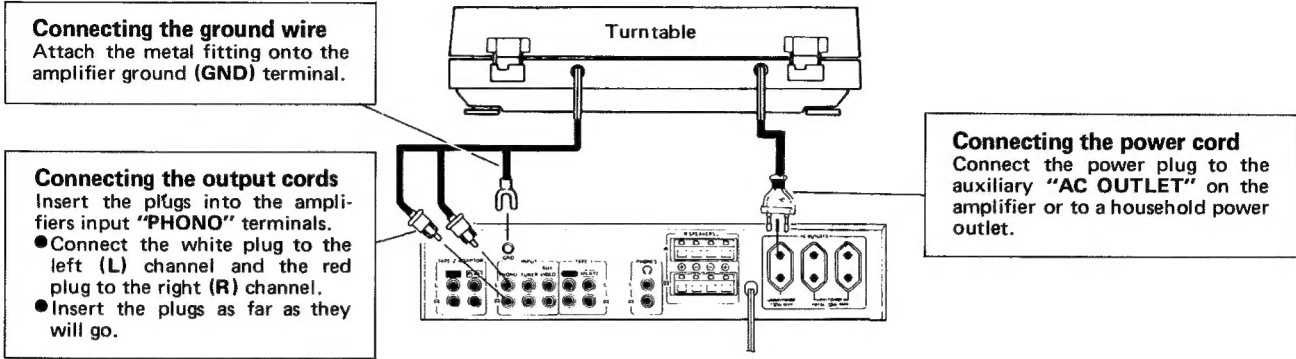

STEP 4 Installing the Turntable

Take note of the following points and install the turntable properly. Find a location which:

- Is horizontal and flat.
- Is characterized by minimal floor vibration or is not affected by any vibrations transmitted.
- Is not affected by high sound pressures or vibrations from the speaker system.
(Do not install the turntable immediately in front of, or on top of, the speakers.)
- Allows easy operation and gives visible access to the record and stylus.
- Is near to the stereo amplifier.
(Install the turntable within a range where the connecting cords reach the terminals on the amplifier.)
- Is not directly exposed to direct sunlight or heat from heating appliances.
(Do not install the turntable near a heater or on a window ledge exposed to the sun.)
- Is not exposed to dust and dirt.
- Is free from damp and moist air.

After having carried out steps [1] through [4], read through the following checkpoints.

Check the tracking force and anti-skating adjustments.

● **The ANTI-SKATE control must be aligned with the same number as the tracking force.**

The following trouble is apparent when the number does not tally with the tracking force:

Too high: The sound is distorted and the tonearm slides toward the outside of the record.

Too low: The tonearm slides toward the inside of the record when the stylus descends onto the record.

● **The tracking force must be adjusted within the correct tracking force range of the cartridge.**

The following trouble is apparent when the tracking force is not properly adjusted:

Excessive tracking force:

The sound is distorted and the cartridge itself touches the record.

Insufficient tracking force:

The sound is distorted and interrupted.

● **The tracking force must be adjusted with the ANTI-SKATE control at [0].**

Unless this control is set to the [0] position, a force is generated by the anti-skating mechanism which pulls the tonearm to the right (toward the arm rest). Therefore, when attaining the horizontal balance, the tonearm is not at rest and so the operation is difficult to perform.

Even at the [0] position there may be some movement. This is due to the increased rotational sensitivity of the tonearm enabling the stylus to trace efficiently the sound grooves on the record, and it does not indicate that there is anything wrong with the turntable.

Check the installation and connections of the turntable

● **Connection must be made to the amplifier's PHONO MM terminals.**

● **When using a cartridge other than that supplied.**

Consult the Operating Instructions of the cartridge and stereo amplifier and proceed.

● **Incorrect connections of installation will lead to trouble**

If the equipment is connected improperly, no sound will be heard. If the output cord plugs are not inserted as far as they will go or if the ground wire is not connected, humming noise will be heard through the speakers.

If the turntable is installed at an angle, the tonearm will slide on the record and the sound will be distorted. If vibrations are transmitted to the turntable, the sound may be discontinuous or it may tremble, and in some cases howl (a prolonged wailing sound from the speakers) may be heard.

● **The connecting cords should be given some slack**

Check that none of the connecting cords are pulled taut after they have been connected. Tautness may lead to cord disconnections and howl.

RECORD PLAY

When Using the Turntable for the First Time

The turntable may operate unstably due to the vibrations sustained during transportation. Proceed as follows to restore the turntable to its normal working operation. This procedure is observed only once; on other occasions it may be disregarded.

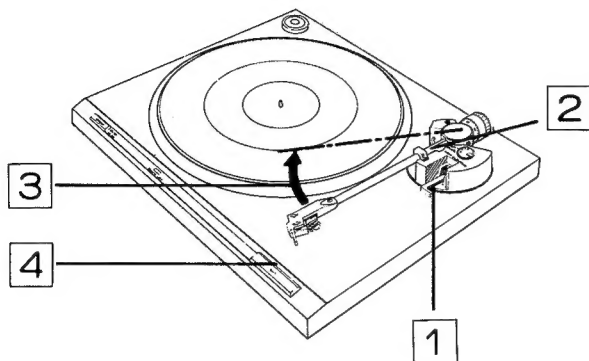

1 Set the ARM ELEVATION lever to the UP position.

2 Release the arm rest.

3 Move the tonearm by hand.

- The platter starts to rotate.
- Release the tonearm after having moved it.

4 Depress the CUT switch

Several seconds after the switch has been depressed, the tonearm returns automatically to the arm rest and the platter stops rotating.

Record Play Procedure

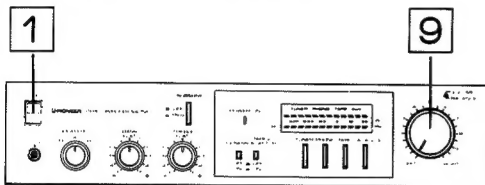

1 Set the stereo amplifier up for record play.

Set the amplifier's power switch to ON and set the function selector to the PHONO position.

2 Place the record onto the platter.

3 Remove the stylus cover

4 Release the arm rest

5 Depress the SPEED switch and set the speed:

Depressed position for playing 33-1/3 rpm records
Released position for playing 45 rpm records

6 Set the ARM ELEVATION lever to the UP position

7 Move the tonearm by hand across to the record.

Release the headshell when the stylus has been positioned on the record at the right track.

- The platter starts to rotate.
- The stylus is still floating clear of the record and so no sound will be heard yet.

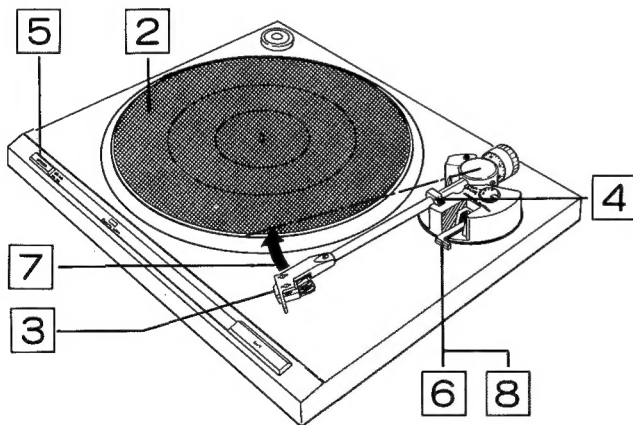
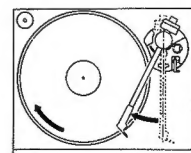

8 Set the ARM ELEVATION lever to the DOWN position and start play.

The stylus descends onto the record and play begins.

9 Adjust the volume and tone using the controls on the stereo amplifier.

(When play is completed, the tonearm returns automatically to the arm rest.)

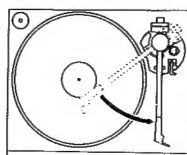

RECORD PLAY

Temporarily Suspending Play

This can be done in two ways

- Depress the CUT switch

Several seconds after this switch is set, the tonearm automatically returns to the arm rest and the platter stops rotating.

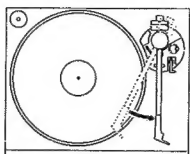

- Set the ARM ELEVATION lever to the UP position

The stylus rises from the surface of the record and play stops (but the platter continues rotating). When the tonearm is returned manually to the arm rest, the platter stops rotating.

NOTE:

After the tonearm has been returned manually to the arm rest, always remember to set the ARM ELEVATION lever to the DOWN position.

Record play precautions

- **When the tonearm does not return automatically**

If a record with a non-standard size is being played, the tonearm may not return even after play or it may return before the completion of play. In cases like this, depress the CUT switch and the record play is concluded automatically.

- **Clean the stylus and records before and after play (refer to page 9)**

Dust or dirt on the stylus or records will result in distorted and discontinuous sound.

Remove the dust on the stylus with a soft brush. Use a good-quality record cleaner obtainable from your dealer to remove dust and dirt on your records.

- **Place only one record on the platter at a time**

If two or more records are placed, the angle of the stylus on the record will deviate, resulting in distorted sound.

MAINTENANCE

Replacing the Stylus

- **The service life of the stylus on the cartridge supplied ranges from 800 to 1,000 hours (If the stylus is used for 1 or 2 hours every day, it will last for one or two years.)**

Using a worn or damaged stylus can damage the record and distort the sound reproduced. Remember to replace the stylus at the earliest possible date.

- **Obtain the PN-3MC replacement stylus from the PIONEER dealer from whom you purchased the unit**

The cartridge mounted on this unit was developed by PIONEER. Only a specially designed replacement stylus may be used and this may be obtained from your PIONEER dealer.

- **Always use a PIONEER replacement stylus and no other**

Using a replacement stylus made by another company will make it impossible for PIONEER to guarantee that there will be no resulting deterioration in quality or malfunctions.

PIONEER'S company logo is stamped on all the company's genuine replacement styli.

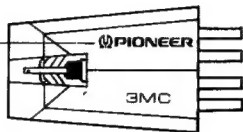

Replacing the stylus procedure

1. Anchor the tonearm to the arm rest
2. Remove the headshell from the tonearm

Use a small screwdriver to rotate the anchoring screw in the direction indicated by the arrow to remove the headshell.

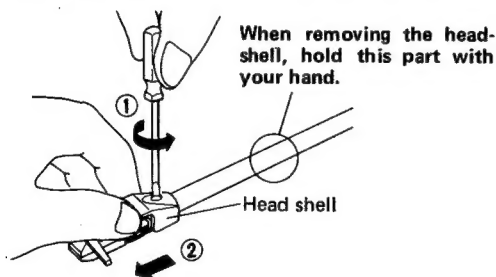

3. Disconnect the leads from the cartridge

Use a small screwdriver or tweezers to disconnect the leads.

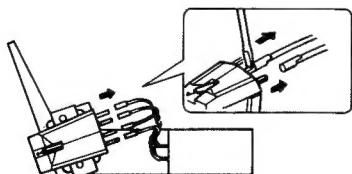

4. Remove the stylus from the cartridge

Insert a small screwdriver into cartridge's slot and rotate as shown in the figure. (The stylus holder will rise slightly.) Hold the stylus holder and pull the stylus gently in the direction indicated by the arrow.

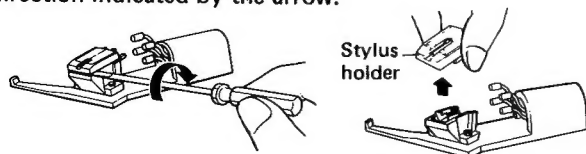

5. Connect the leads to the new stylus holder

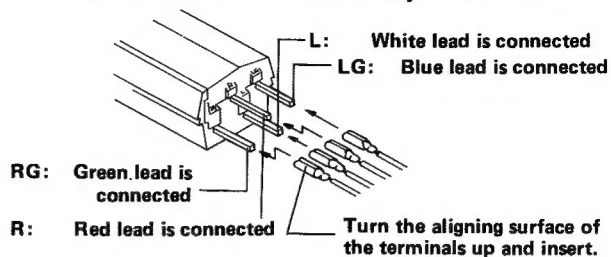

NOTE:

Take care not to touch the stylus of the new stylus holder, the internal coil and the leads.

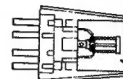

In particular, take care not to touch this part.

6. Attach the new stylus holder to the cartridge

Align the holder with the guides and press onto the cartridge until it clicks into place.

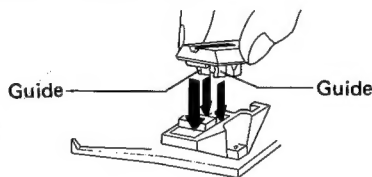

7. Mount the headshell onto the tonearm

Follow the procedure of section 2 in reverse. Push the headshell as far as it will go and then secure it.

Maintaining the turntable

- **When the cabinet is dirty or dusty**

Use a polishing cloth or a dry soft cloth to clean off the dirt and dust.

- **When the cabinet is stained**

Dip a soft cloth into neutral detergent diluted with five or six times the amount of water, wring the cloth out and clean off the stains. Next, wipe off all the remaining moisture with a dry soft cloth.

- **Do not use chemicals or furniture wax**

Never use furniture wax, cleaners, thinners or benzene for cleaning since these will mar and discolor the surface finish of the cabinet.

- **Do not spray with insecticides**

If insecticide sprays are allowed to come into contact with the surface of the cabinet, the surface may be discolored and the finish spoiled.

Maintaining the stylus

- **Use a soft brush**

As shown in the figure, move the brush toward you to clear off the dust and dirt. Do not use your finger since this will damage the stylus.

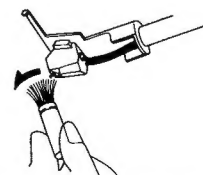

- **When the dirt cannot be removed by a brush**

Obtain some stylus cleaner from your dealer and remove. Do not allow any of the liquid to come into contact with the plastic parts as they may dissolve.

TROUBLESHOOTING

Incorrect operations are often mistaken for trouble and malfunctions. If you think that there is something wrong with your turntable, check out the points below. Sometimes, the trouble may lie in another component. Investigate the stereo amplifier, speaker systems and other electrical apparatus which are being used.

If the trouble cannot be rectified even after exercising the checks listed below, ask your nearest PIONEER authorized service center or your dealer to carry out repair work.

Symptom	Cause	Remedy	Ref. page
Platter does not rotate	● Disconnected power plug	● Connect the power plug securely to the AC outlet.	6
	● When turntable is connected to AC OUTLET (SWITCHED) on stereo amplifier	● Set the amplifier's power switch to ON.	6
No sound	● Faulty output cord connections	● Insert pin plugs firmly into amplifier's PHONO terminals.	6
	● Faulty cartridge lead connections (when the cartridge has been replaced)	● Connect properly.	11
Sound is discontinuous or distorted; noise from scratches is heard	● Incorrect tracking force	● Apply tracking force commensurate with cartridge.	5
	● Excessive anti-skating	● Apply value commensurate with cartridge.	5
	● Dirty stylus	● Clean stylus.	9
	● Worn stylus	● Replace with new stylus.	—
	● Dirt or dust on record	● Clean record.	—
	● Record warp or scratches	● Replace record.	—
	● Dirty pin plugs or amplifier input terminals.	● Clean off dirt.	—
Hum (heard through speakers)	● Cartridge mounting is bent (when cartridge has been replaced).	● Correct bending.	11
	● Faulty output cord or ground wire connection.	● Connect properly to amplifier's PHONO or GND terminal.	6
	● Dirty pin plugs or amplifier input terminals.	● Clean off dirt.	—
Howl (if the volume is turned up during record play, acoustic feedback fills the whole room)	● Adverse effect of flux from amplifier's power transformer.	● Vary positions of amplifier and turntable.	—
	● Vibrations from speakers are being transmitted to the floor and these are being picked up by cartridge.	● Place turntable at a distance from speakers so that vibrations are not transmitted from floor.	—
	● Sound pressure from speakers is transmitted directly to cartridge.	● Place turntable on sturdy stand.	—
Odd sound tempo	● Try varying installation location of turntable.	● Try varying installation location of turntable.	—
	● SPEED switch is not at correct position.	● Set to position that agrees with record speed.	3.7

SPECIFICATIONS

Motor and Turntable

Drive System	Direct-drive
Motor	Quartz PLL Hall motor
Turntable Platter	310mm diam, aluminum alloy die-cast
Speeds	33-1/3 and 45rpm
Wow and Flutter	Less than 0.025% (WRMS)
Signal-to-Noise Ratio	More than 78dB (DIN-B) (with Pioneer cartridge model PC-3MC)

Tonearm

Type	Static-balance type, Straight pipe arm
Effective Arm Length	221mm
Overhang	15.5mm
Usable Cartridge Weight	3g (min.) to 8g (max.)

Subfunctions

Auto-return mechanism, Anti-skating force control, Stylus pressure direct-readout counterweight, Cueing device, Strobe light, Free stop hinges

Miscellaneous

Power Requirements	AC220 — 240V ~, 50, 60 Hz
Power Consumption	12W
Dimensions	420(W) x 108(H) x 367(D)mm 16-1/2(W) x 4-1/4(H) x 14-7/16(D) in.
Weight	5.8kg/12 lb 13 oz.

PC-3MC Specifications

Type	Moving coil type
Stylus	0.5 mil diamond (PN-3MC)
Output Voltage	2.5mV (1kHz, 50mm/s Peak velocity, LAT)
Tracking Force	1.7g to 2.3g (proper 2g)
Frequency Response	10 to 32,000Hz
Recommended Load	50k Ω
Weight	3.1g

Accessories

EP Adapter	1
Operating Instructions	1

NOTE:

Specifications and design subject to possible modification without notice, due to improvements.

Condensation

When this turntable is brought into a warm room from previously cold surroundings or when the room temperature rises sharply, condensation may form inside and the unit may not do full justice to its performance. In cases like this, allow the unit to stand for about an hour or raise the room temperature gradually.

Cartridge replacement

- Any cartridge besides that supplied having a weight of between 3 and 8 g may be used with this turntable.
- The polarities of the accessory headshell's leads are as shown below. Align them properly.
Red: Right channel (R)
Green: Right channel ground (RG)
White: Left channel (L)
Blue: Left channel ground (LG)
- The overhang of the tonearm is 15.5 mm. When using the accessory headshell, the overhang can be adjusted when the stylus and connector dimensions are set to 56 mm.

(Acceptable mounting)

Must be mounted in parallel

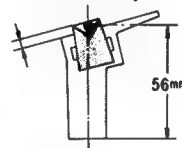

(Unacceptable mounting)

Cartridge is bent



- After having replaced the cartridge, refer to page 5 and perform the tracking force and antiskating adjustments again.

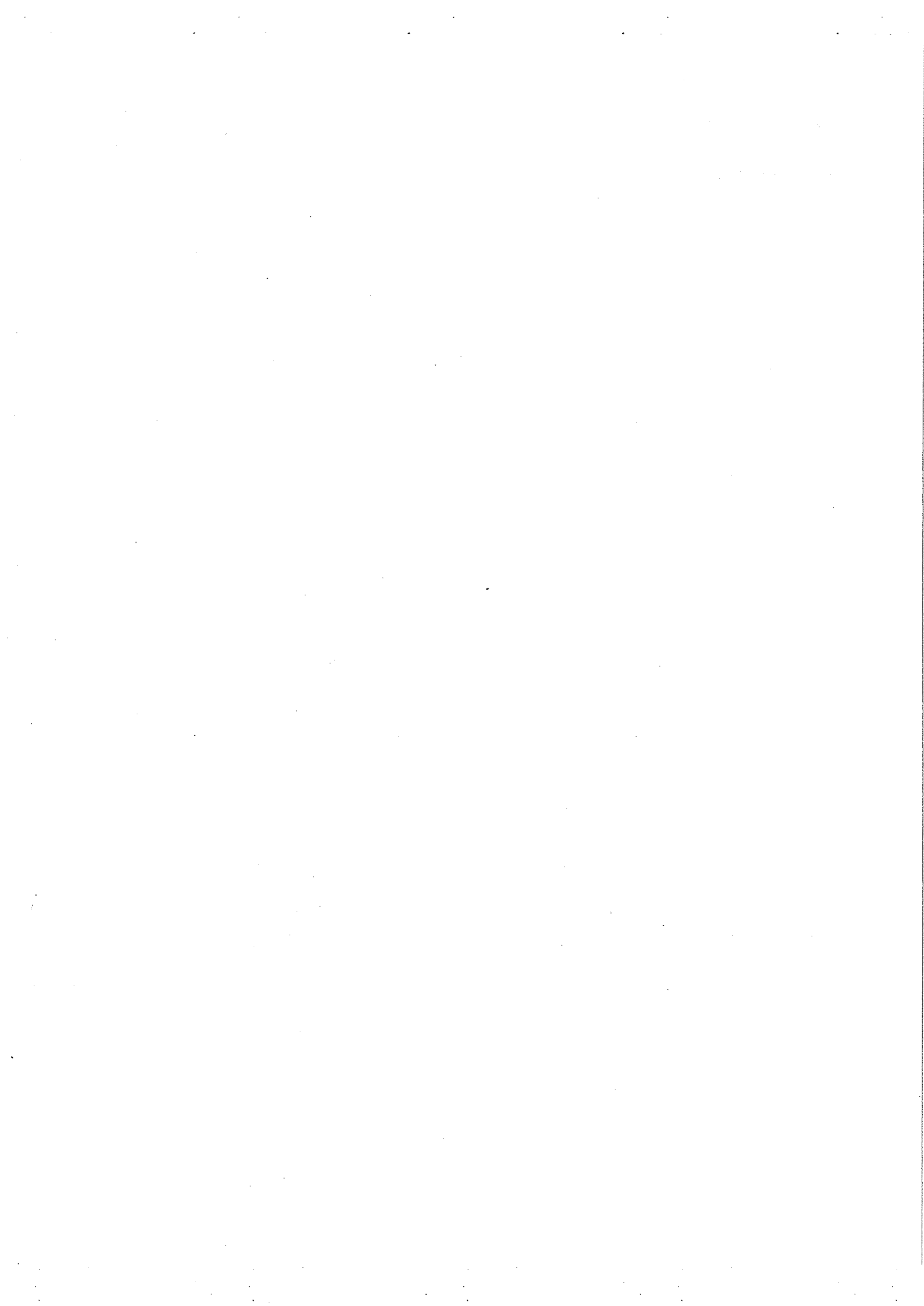

INHALT

Einrichtungen an der Oberseite	14	Wartung	20
Vorbereitungen vor der Inbetriebnahme	15	Fehlersuchtafel	21
Abspielen von Schallplatten	18		

WICHTIG

Um elektrischen Schlag zu vermeiden, die Abdeckung nicht entfernen. Im Inneren befinden sich keine Teile, die vom Benutzer gewartet werden können; Wartungsarbeiten dürfen nur von einem qualifizierten Kundendiensttechniker ausgeführt werden.

Beim Trennen der Signalkabel stets die ganze Anlage vom Netz trennen. Das Netzkabel sollte zuletzt getrennt werden; sicherstellen, daß der Netzschalter ausgeschaltet ist.

Bei längerer Nichtverwendung des Gerätes des Netzkabelstecker aus der Netzsteckdose ziehen.

DEUTSCH

EINRICHTUNGEN AN DER OBERSEITE

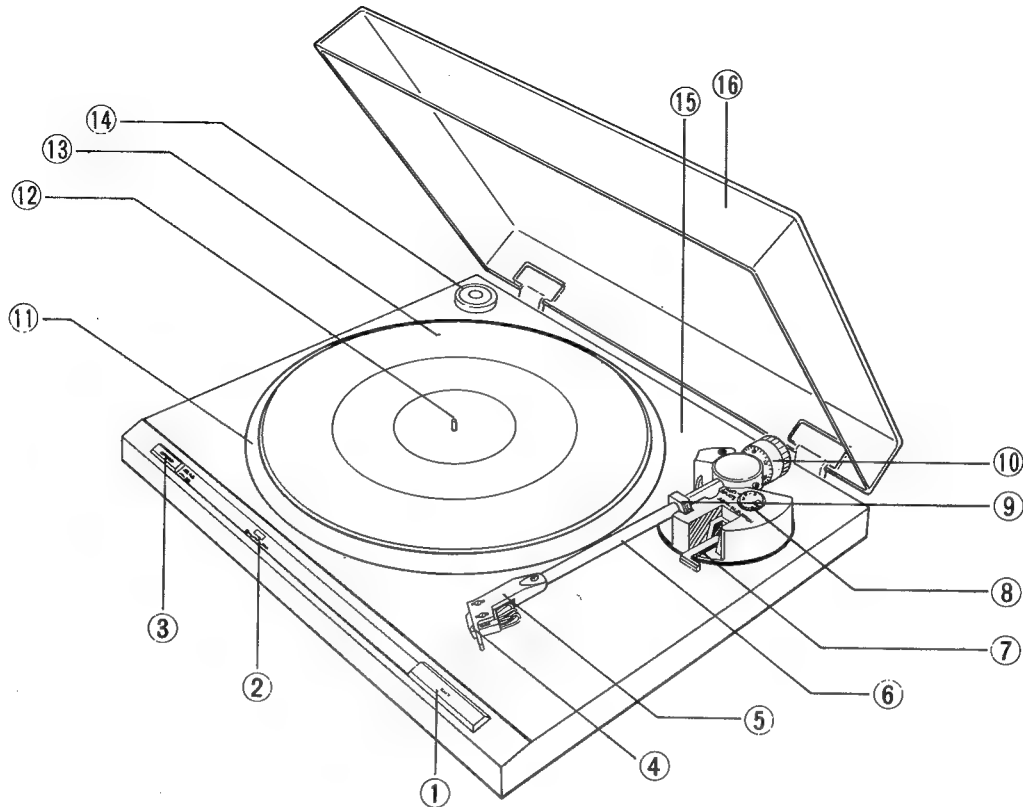

- ① Ausschalter (CUT)**
Diesen Schalter niederdrücken, um das Abspielen zu beenden. (Einzelheiten sind auf Seite 19 angegeben.)
- ② Quarzsynchronisierungsanzeige**
Diese Anzeige leuchtet auf, wenn sich der Plattenteller mit genau 33-1/3 oder 45 Umdrehungen pro Minute dreht.
- ③ Drehzahlschalter (SPEED)**
Diesen Schalter gemäß der Drehzahl der zum Abspielen vorgesehenen Schallplatte einstellen.
[33] (niedergedrückte Stellung):
Für 33-1/3U/min-Schallplatten
[45] (ausgerastete Stellung):
Für 45U/min-Schallplatten
- ④ Tonabnehmersystem (PC-3MC)**
- ⑤ Kopfmuschel**
- ⑥ Tonarm**
- ⑦ Tonarmlifthebel (ARM ELEVATION)**
Diesen Hebel vor dem Abspielen einer Schallplatte oder zum vorübergehenden Unterbrechen des Abspielens betätigen. (Einzelheiten sind auf Seite 18 oder 19 angegeben.)
- ⑧ Antiskatingregler (ANTI-SKATE)**
Diesen Regler zum Einstellen der Antiskatingkraft drehen. (Einzelheiten sind auf Seite 16 angegeben.)
- ⑨ Tonarmauflage**
Diese Auflage dient zum Stützen und Festklemmen des Tonarms. Zum Bewegen des Tonarms die Klemme lösen. (Einzelheiten sind auf Seite 16 angegeben.)
- ⑩ Auflagekräfteeinstellgewicht**
Dieses Gewicht dient zum Einstellen der Auflagekraft. (Einzelheiten sind auf Seite 16 angegeben.)
- ⑪ Plattenteller**
- ⑫ Plattentellerbefestigungsachse**
- ⑬ Gummimatte**
- ⑭ Mittelstück für 45U/min-Schallplatten**
Dieses Mittelstück wird beim Abspielen von Schallplatten ohne "Mitte" verwendet.
- ⑮ Gehäuse**
- ⑯ Abdeckhaube**

VORBEREITUNGEN VOR DER INBETRIEBNAHME

(Vor Inbetriebnahme dieses Plattenspieler gemäß den Schritten 1 bis 4 vorgehen.)

SCHRITT 1 Zusammenbauen des Plattenspieler

1 Entfernen der Abdeckhaube

1. Die Abdeckhaube bis zum Anschlag öffnen.
2. Die Abdeckhaube auf beiden Seiten festhalten und durch Hochziehen vom Gehäuse entfernen.

Anmerkung:

Darauf achten, daß die entfernte Abdeckhaube nicht angeritzt oder verkratzt wird.

2 Überprüfen der Zubehörteile

Die Zubehörteile sind in den Polystyrolpolstern untergebracht, die zum Verpacken des Plattenspieler verwendet werden.

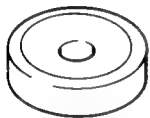

Mittelstück für 45U/min-Schallplatten
Dieses Mittelstück wird beim Abspielen von Schallplatten ohne "Mitte" verwendet.

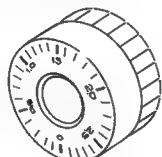

Auflagekräfteeinstellgewicht
Dieses Gewicht wird am Tonarmende angebracht.

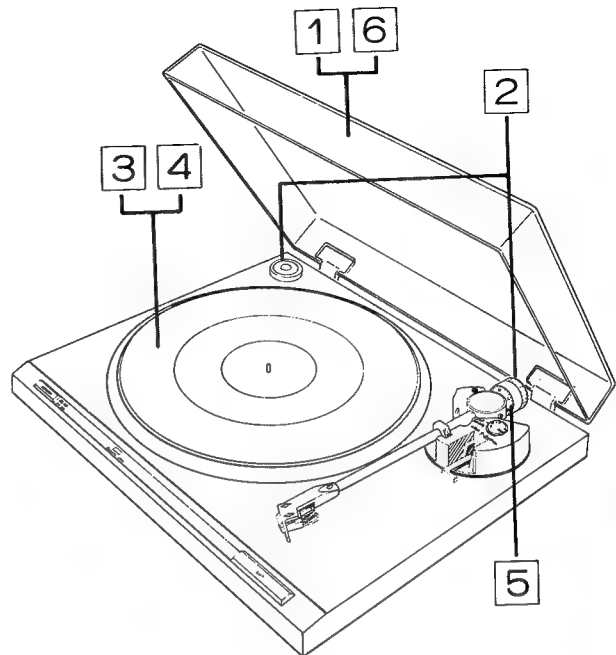

3 Entfernen der Transportschrauben

Die Transportschrauben (3) mit Hilfe eines Kreuzschlitzschraubenziehers gemäß Abbildung in Pfeilrichtung drehen, dann den Plattenteller und die Plattentellerpolster entfernen.

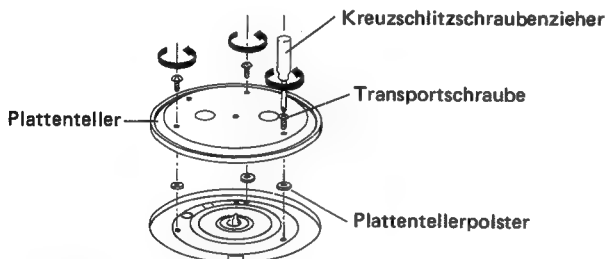

Anmerkung:

- Der Plattenspieler funktioniert nur dann, wenn diese Schrauben entfernt werden.
- Die Schrauben und Polster an einem sicheren Platz aufbewahren, da sie beim Transportieren des Plattenspieler von Platz zu Platz benötigt werden.

4 Anbringen des Plattentellers und der Gummimatte

1. Den Plattenteller auf die Plattentellerbefestigungsachse setzen.
2. Die Gummimatte auf den Plattenteller legen.

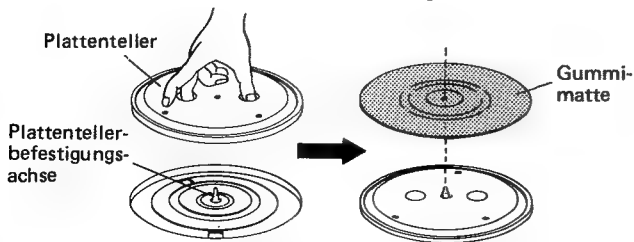

Anmerkung:

Beim Anbringen des Plattentellers darauf achten, diesen nicht gegen die Plattentellerbefestigungsachse, das Gehäuse oder den Tonarm zu stoßen.

5 Anbringen des Auflagekräfteeinstellgewichts

1. Das Gewicht so auf das hintere Teil des Tonarms schieben, daß die Skalenseite nach vorn weist.
2. Das Gewicht etwas am Rohrarm entlang schieben und den (in der Abbildung durch  gekennzeichneten) Gewichtsteil um zwei oder drei Umdrehungen in Pfeilrichtung drehen.

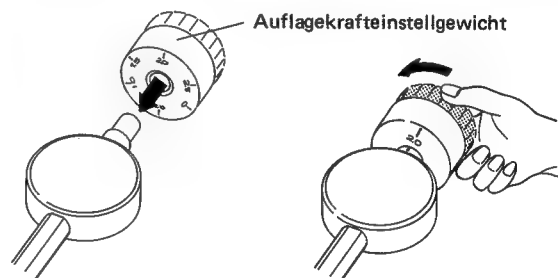

6 Befestigen der Abdeckhaube

1. Die Abdeckhaube auf beiden Seiten festhalten und die Scharniere in die Scharnierhalterungen des Gehäuses schieben.
2. Die Abdeckhaube bis zum Anschlag nach unten drücken.

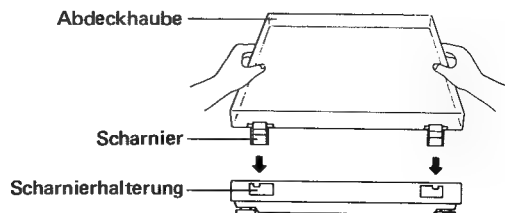

SCHRITT 2 Einstellen der Auflage- und Antiskatingkraft

1 Einstellen des Antiskatingreglers (ANTI-SKATE) auf "0"

Den Regler in Pfeilrichtung drehen und "0" auf den Indexstrich ausrichten.



2 Einstellen des Tonarmlifthebels (ARM ELEVATION) auf "Absenken"

Den Hebel nach vorn herunterziehen.

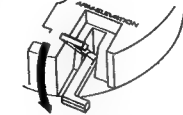

3 Entfernen des Nadelschutzes



4 Lösen der Tonarmauflage

Die Tonarmauflage mit der Hand in Pfeilrichtung bewegen.



Anmerkung:

Den Tonarm mit der anderen Hand festhalten, weil er sich bewegen kann.

5 Bewegen des Tonarms

Den Tonarm die Tonarmauflage und den Plattenteller bewegen.

6 Einstellen der horizontalen Balance (Tonarm ist parallel zur Gehäuseoberseite)

Den (in der Abbildung durch gekennzeichneten) Gewichtsteil des Auflagekräfteeinstellgewichts gemäß Abbildung in Pfeilrichtung drehen und so einstellen, daß der Tonarm beim Loslassen parallel zur Gehäuseoberseite bleibt.

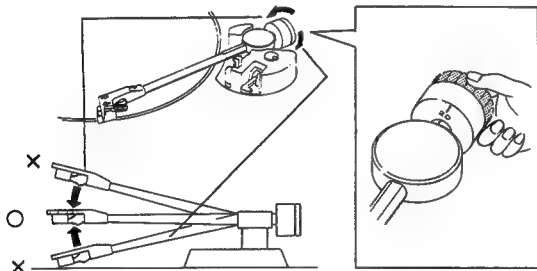

7 Festklemmen des Tonarms in der Tonarmauflage

8 Einstellen des Auflagekräfteskalenrings auf "0"

Nur den (in der Abbildung durch gekennzeichneten) Auflagekräfteskalenring des Auflagekräfteeinstellgewichts in Pfeilrichtung nach links oder rechts drehen und "0" auf den Indexstrich ausrichten.

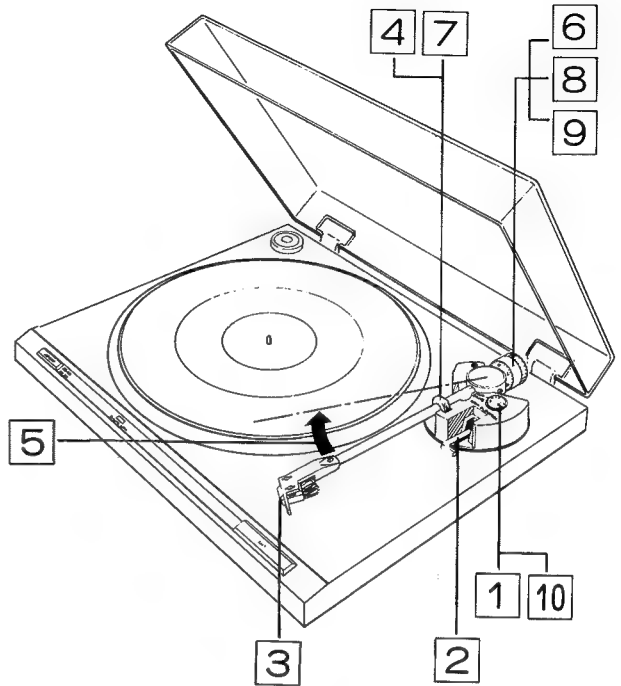
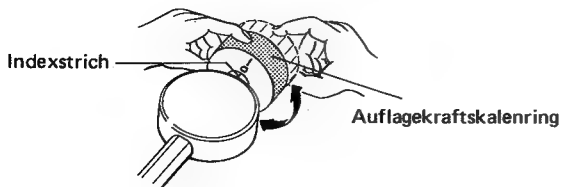

Anmerkung:

- Den Gewichtsteil mit der anderen Hand festhalten, damit sich dieser nicht zusammen mit dem Ring dreht.
- Nach Drehen des Gewichtsteils nochmals die horizontale Balance gemäß Abschnitt 6 einstellen.

9 Einstellen der Auflagekraft

Den (in der Abbildung durch gekennzeichneten) Gewichtsteil in Pfeilrichtung drehen (der Auflagekräfteskalenring dreht sich mit) und "2.0" am Skalerring auf den Indexstrich ausrichten.

- Eine Skaleneinheit des Auflagekräfteskalenrings entspricht 0,1 g.
- Mit jeder Umdrehung des Gewichts wird eine Auflagekraft von 3 g ausgeübt.

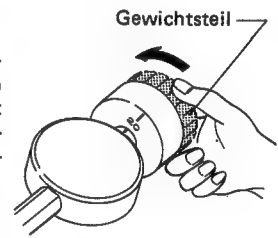

10 Einstellen des Antiskatingreglers

Den Antiskatingregler in Pfeilrichtung drehen und "2.0" am Regler auf den Indexstrich ausrichten.

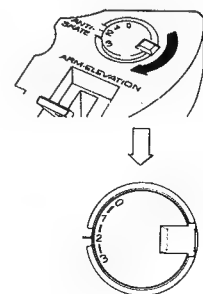

SCHRITT 3 Anschließen des Plattenspielers und Verstärkers

Anschließen der Erdleitung

Das Metallstück an der Erdklemme (GND) des Verstärkers anbringen.

Anschließen der Ausgangskabel

Die Stecker in die Plattenspieler-Eingangsbuchsen (PHONO) des Verstärkers stecken.
 • Den weißen Stecker in die Buchse für den linken (L) Kanal und den roten Stecker in die Buchse für den rechten (R) Kanal stecken.
 • Die Stecker bis zum Anschlag hineinstecken.

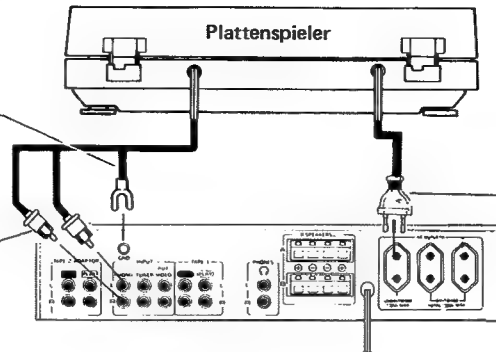

Anschließen des Netzkabels

Den Netzkabelstecker in den Reservenetzanschluss (AC OUT-LET) des Verstärkers oder in eine Netzsteckdose stecken.

SCHRITT 4 Aufstellen des Plattenspielers

Die folgenden Punkte beachten und den Plattenspieler richtig aufstellen. Einen Aufstellungsplatz ausfindig machen, der . . .

- waagrecht und eben ist;
- der möglichst wenig Bodenerschütterung ausgesetzt ist und auf den keine Erschütterungen übertragen werden;
- keinen hohen Schalldruckpegeln oder Schwingungen von der Lautsprecheranlage ausgesetzt ist; (Den Plattenspieler nicht unmittelbar vor den Lautsprecherboxen aufstellen oder auf die Boxen stellen.)
- eine einfache Bedienung und sichtbaren Zugang zur Schallplatte und Nadel ermöglicht;

- sich in der Nähe des Stereo-Verstärkers befindet; (Den Plattenspieler so aufstellen, daß die Anschlußkabel bis zu den Buchsen des Verstärkers reichen.)
- nicht direkter Sonnenbestrahlung oder Wärme von Heizgeräten ausgesetzt ist; (Den Plattenspieler nicht in der Nähe eines Heizgerätes aufstellen oder auf ein direkter Sonnenbestrahlung ausgesetztes Fenstersims stellen.)
- nicht staubig und schmutzig ist;
- frei von Feuchtigkeit und feuchter Luft ist.

Nach Ausführen der Schritte [1] bis [4] die folgenden Prüfpunkte durchlesen.

Die Auflagekraft- und Antiskatingeinstellungen überprüfen.

- **Der Antiskatingregler (ANTI-SKATE) muß auf die der Auflagekraft entsprechende Zahl eingestellt werden.**

Die folgenden Störungen treten auf, wenn die Zahl nicht mit derjenigen der Auflagekraft übereinstimmt.

Zu groß: Der Klang wird verzerrt und der Tonarm bewegt sich gegen den Rand der Schallplatte.

Zu klein: Der Tonarm bewegt sich beim Absenken gegen die Mitte der Schallplatte.

- **Die Auflagekraft muß innerhalb des richtigen Auflagekraftbereichs des Tonabnehmersystems eingestellt werden.**

Die folgenden Störungen treten auf, wenn die Auflagekraft nicht richtig eingestellt wird.

Übermäßige Auflagekraft:

Der Klang wird verzerrt und das Tonabnehmersystem berührt die Schallplatte.

Unzureichende Auflagekraft:

Der Klang wird verzerrt und unterbrochen.

- **Die Auflagekraft muß bei Einstellung des Antiskatingreglers (ANTI-SKATE) auf "O" eingestellt werden.**

Wenn sich dieser Regler nicht in der Stellung "O" befindet, wird durch den Antiskatingmechanismus eine Kraft erzeugt, die den Tonarm nach rechts (gegen die Tonarmauflage) zieht. Beim Erzielen der horizontalen Balance befindet sich daher der Tonarm nicht im Ruhezustand, so daß die Einstellung schwierig ist.

Selbst bei Einstellung auf "O" kann sich der Tonarm etwas bewegen. Dies ist auf die höhere Drehempfindlichkeit des Tonarms zurückzuführen, durch die die Nadel die Tonrillen der Schallplatte einwandfrei abtasten kann; dies ist kein Anzeichen einer Betriebsstörung des Plattenspielers.

Die Aufstellung und Anschlüsse des Plattenspielers überprüfen.

- **Der Plattenspieler muß an die Buchsen PHONO MM des Verstärkers angeschlossen werden.**
- **Bei Verwendung eines anderen Tonabnehmersystems als des mitgelieferten.** Gemäß den Anweisungen in den Bedienungsanleitungen des Tonabnehmersystems und Stereo-Verstärkers vorgehen.
- **Falsche Anschlüsse und Aufstellung führen zu Betriebsstörungen.** Werden die Geräte nicht richtig angeschlossen, erfolgt keine Klangwiedergabe. Werden die Ausgangskabelstecker nicht bis zum Anschlag in die Buchsen gesteckt oder wird die Erdleitung nicht angeschlossen, ist ein Brummgeräusch über die Lautsprecher zu hören. Wird der Plattenspieler schräg aufgestellt, rutscht die Nadel auf der Schallplatte und Klangverzerrung ist die Folge. Werden Vibrationen auf den Plattenspieler übertragen, kann es vorkommen, daß die Klangwiedergabe zeitweilig aussetzt oder schwankt und in manchen Fällen Heulen (ein langanhaltender Heulton von den Lautsprechern) zu hören ist.
- **Die Anschlußkabel sollten nicht straff gespannt sein.** Sich vergewissern, daß die Anschlußkabel nach dem Anschließen nicht straff gespannt sind, weil es sonst vorkommen kann, daß diese getrennt werden und Heulen auftritt.

ABSPIELEN VON SCHALLPLATTEN

Bei erstmaliger Inbetriebnahme des Plattenspielers

Durch Erschütterungen während des Transports kann ein instabiler Plattenspielerbetrieb verursacht werden. Wie folgt vorgehen, um den Plattenspieler gegebenenfalls wieder auf seinen normalen Betriebszustand einzustellen.

Die folgenden Bedienungsschritte brauchen nur einmal ausgeführt zu werden; sie gehören nicht zur üblichen Bedienung.

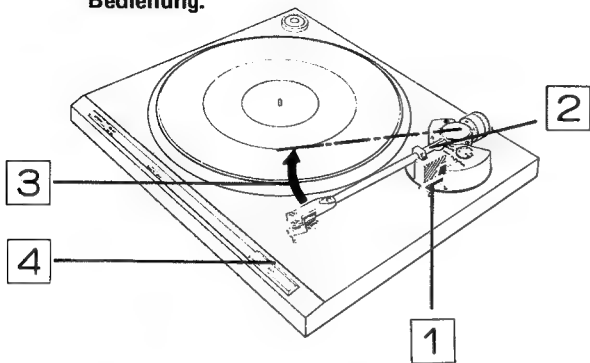

1 Den Tonarmlifthebel (ARM ELEVATION) auf "Abheben" einstellen

2 Die Tonarmauflage lösen.

3 Den Tonarm mit der Hand bewegen

- Der Plattenteller beginnt sich zu drehen.
- Den Tonarm nach dem Bewegen loslassen.

4 Den Ausschalter (CUT) niederdrücken

Einige Sekunden nach Niederdrücken des Schalters kehrt der Tonarm automatisch zur Tonarmauflage zurück, und der Plattenteller kommt zum Stillstand.

Bedienungsschritte für das Abspielen von Schallplatten

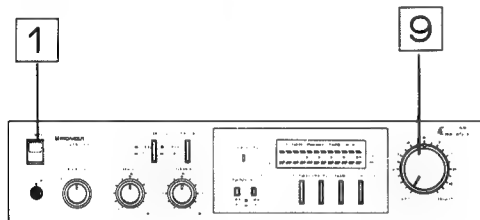

1 Den Stereo-Verstärker auf Schallplattenwiedergabe einstellen

Den Netzschalter des Verstärkers auf ON (Ein) und dessen Funktionswahlschalter auf PHONO (Plattenspieler) einstellen.

2 Eine Schallplatte auf den Plattenteller legen

3 Den Nadelschutz entfernen

4 Die Tonarmauflage lösen

5 Den Drehzahlschalter (SPEED) betätigen und die Drehzahl einstellen

Niedergedrückte Stellung: Zum Abspielen von 33-1/3U/min-Schallplatten

Ausgerastete Stellung: Zum Abspielen von 45U/min-Schallplatten

6 Den Tonarmlifthebel (ARM ELEVATION) auf "Abheben" einstellen

7 Den Tonarm mit der Hand über die Schallplatte bewegen

Die Kopfmuschel loslassen, wenn sich die Nadel über dem richtigen Schallplattenprogramm befindet.

- Der Plattenteller beginnt sich zu drehen.
- Da der Tonarm immer noch über der Schallplatte schwebt, erfolgt noch keine Klangwiedergabe.

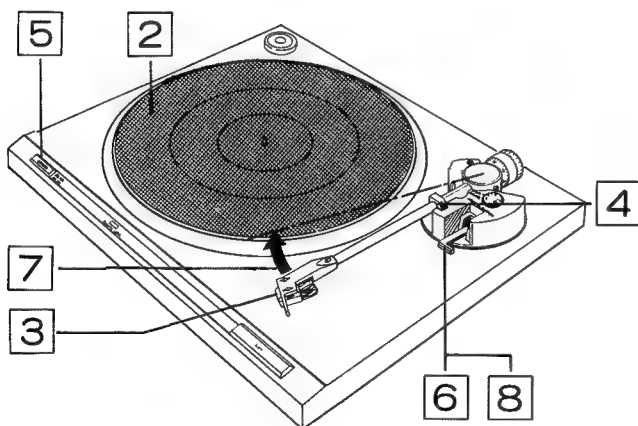
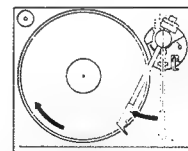

9 Die Lautstärke und Klangfarbe mit den entsprechenden Reglern des Stereo-Verstärkers einstellen

(Nach dem Abspielen der Schallplatte kehrt der Tonarm automatisch zur Tonarmauflage zurück.)

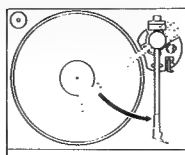

8 Den Tonarmlifthebel (ARM ELEVATION) auf "Absenken" einstellen, um mit dem Abspielen zu beginnen

Der Tonarm senkt sich auf die Schallplatte ab und das Abspielen beginnt.

Vorübergehendes Unterbrechen des Abspielens

Für eine Unterbrechung gibt es die beiden folgenden Möglichkeiten

• **Den Ausschalter (CUT) niederdrücken**

Einige Sekunden nach Niederdrücken dieses Schalters kehrt der Tonarm automatisch zur Tonarmauflage zurück und der Plattenteller kommt zum Stillstand.

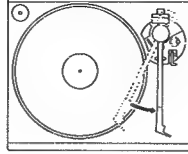

• **Den Tonarmflügel (ARM ELEVATION) auf "Abheben" einstellen**

Der Tonarm wird von der Oberfläche der Schallplatte abgehoben und das Abspielen beendet (der Plattenteller dreht sich jedoch weiter).

Wenn der Tonarm mit der Hand zur Tonarmauflage zurückbewegt wird, kommt der Plattenteller zum Stillstand.

Anmerkung:

Nachdem der Tonarm mit der Hand zur tonarmauflage zurückgebracht worden ist nicht vergessen, den Tonarmflügel (ARM ELEVATION) wieder auf "Absenken" einzustellen.

Vorsichtsmaßnahmen für das Abspielen von Schallplatten

• **Wenn der Tonarm nicht automatisch zurückkehrt**

Beim Abspielen einer Schallplatte mit nicht genormter Größe kann es vorkommen, daß der Tonarm selbst nach dem Abspielen nicht zurückkehrt oder vor Beendigung des Abspielens zurückkehrt. In derartigen Fällen den Ausschalter (CUT) niederdrücken, wodurch die Schallplattenwiedergabe automatisch beendet wird.

• **Jeweils nur eine Schallplatte auf den Plattenteller legen**

Werden zwei oder mehr Schallplatten auf den Plattenteller gelegt, ändert sich der Winkel der Nadel auf der Schallplatte, was zu verzerrtem Klang führt.

• **Die Nadel und Schallplatte vor und nach dem Abspielen reinigen (Einzelheiten sind auf Seite 20 angegeben)**

Staub und Schmutz auf der Nadel oder Schallplatte verursachen eine verzerrte oder zeitweilig aussetzende Klangwiedergabe. Den Staub auf der Nadel mit einem weichen Pinsel entfernen. Einen im Fachhandel erhältlichen Schallplattenreiniger guter Qualität verwenden, um Staub und Schmutz auf den Schallplatten zu entfernen.

WARTUNG

Auswechseln der Nadel

- Die Betriebslebensdauer der Nadel am mitgelieferten Tonabnehmersystem beträgt 800 bis 1000 Stunden. (Wird die Nadel täglich 1 oder 2 Stunden benutzt, hält sie 1 oder 2 Jahre.)

Bei Verwendung einer abgenutzten oder beschädigten Nadel können die Schallplatten beschädigt und die Klangwiedergabe verzerrt werden. Daher die Nadel möglichst bald auswechseln.

- Besorgen Sie sich die Ersatznadel PN-3MC beim Pioneer-Fachhändler, von dem Sie das Gerät kauften.

Das Tonabnehmersystem, mit dem dieses Gerät ausgestattet ist, wurde von Pioneer entwickelt. Nur eine Spezialnadel darf verwendet werden, die bei Ihrem Pioneer-Fachhändler erhältlich ist.

- Stets nur eine Pioneer-Ersatznadel und keine andere verwenden.

Bei Verwendung einer von einer anderen Firma hergestellten Ersatznadel kann Pioneer nicht dafür garantieren, daß keine Verschlechterung der Klangqualität oder Betriebsstörungen die Folge sind.

Pioneer's Firmenzeichen ist auf alle Originalersatznadeln der Firma gestempelt.

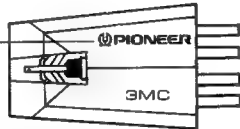

Vorgehen beim Auswechseln der Nadel

- Den Tonarm an der Tonarmauflage befestigen.
- Die Kopfmuschel vom Tonarm entfernen.

Die Befestigungsschraube mit einem kleinen Schraubenzieher in Pfeilrichtung drehen, um die Kopfmuschel zu entfernen.

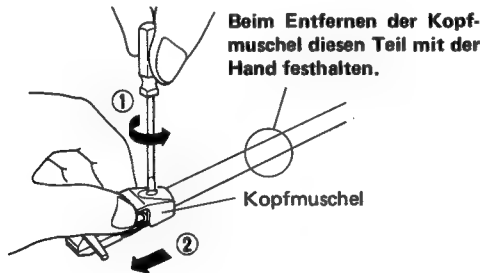

- Die Zuleitungen vom Tonabnehmersystem trennen.

Die Zuleitungen mit einem kleinen Schraubenzieher oder einer Pinzette trennen.

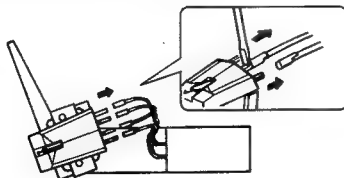

- Die Nadel vom Tonabnehmersystem entfernen.

Einen kleinen Schraubenzieher in den Spalt am Tonabnehmersystem einführen und wie abgebildet drehen. (Dadurch wird der Nadelträger leicht angehoben.)

Den Nadelhalter festhalten und die Nadel vorsichtig in Pfeilrichtung ziehen.

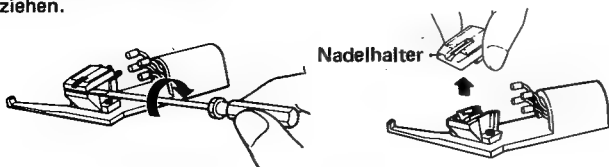

- Die Zuleitungen an den neuen Nadelhalter anschließen.

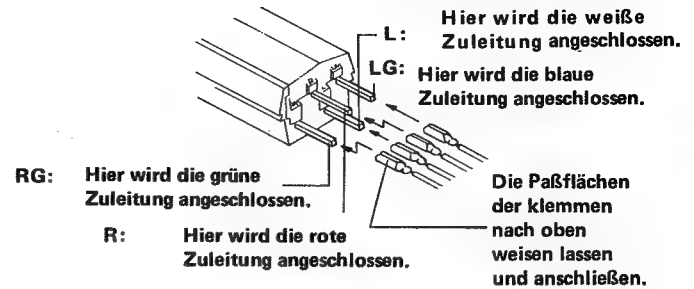

ZUR BEACHTUNG:

Darauf achten, nicht die Nadel des neuen Nadelhalters, die innere Spule und Zuleitungen zu berühren.

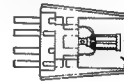

Insbesondere darauf achten, nicht diesen Teil zu berühren.

- Den neuen Nadelhalter am Tonabnehmersystem anbringen.

Den Halter auf die Führungen ausrichten und bis zum Einrasten auf das Tonabnehmersystem drücken.

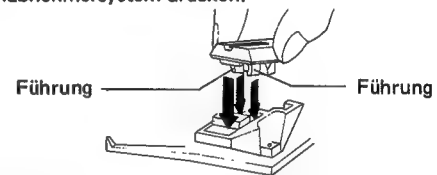

- Die Kopfmuschel am Tonarm befestigen.

In umgekehrter Reihenfolge des Abschnittes 2 vorgehen. Die Kopfmuschel bis zum Anschlag drücken und dann befestigen.

Reinigen des Plattenspielers

- Wenn das Gehäuse schmutzig oder staubig ist.

Ein Poliertuch oder trockenes, weiches Tuch verwenden, um Schmutz und Staub abzuwischen.

- Wenn das Gehäuse fleckig ist.

Ein weiches Tuch in ein mit fünf oder sechs Teilen Wasser verdünntes neutrales Reinigungsmittel eintauchen, das Tuch auswringen und die Schmutzflecken abwischen. Danach das Gehäuse mit einem trockenen, weichen Tuch trockenwischen.

- Weder Chemikalien noch Möbelwachs verwenden.

Niemals Möbelwachs, Reinigungsmittel, Verdünnungsmittel oder Benzin zur Reinigung verwenden, weil diese das Oberflächenfinish des Gehäuses angreifen und verfärben können.

- Keine Insektizide auf das Gehäuse sprühen.

Wenn Insektizide auf die Oberfläche des Gehäuses gelangen, kann die Oberfläche verfärbt und das Finish angegriffen werden.

Reinigen der Nadel

- Einen weichen Pinsel verwenden.

Den Pinsel gemäß Abbildung nach vorn bewegen, um Staub und Schmutz zu entfernen. Keinen Finger benutzen, weil dadurch die Nadel beschädigt wird.

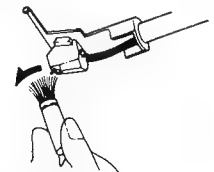

- Wenn der Schmutz nicht mit einem Pinsel entfernt werden kann.

Den Schmutz mit einem im Fachhandel erhältlichen Nadelreiniger entfernen. Darauf achten, daß keine Flüssigkeit auf die Kunststoffteile gelangt, weil sich diese auflösen können.

FEHLERSUCHTABELLE

Falsche Bedienung wird oft als Störung und Defekt misinterpretiert. Wenn Sie glauben, daß mit Ihrem Plattenspieler etwas nicht in Ordnung ist, überprüfen Sie ihn bitte anhand der untenstehenden Tabelle. Manchmal werden die Störungen von einem anderen Baustein verursacht. Untersuchen Sie den Stereo-Verstärker, die Lautsprecheranlage und sonstige verwendete elektrische Geräte. Falls die Störung trotz Durchführung der Überprüfungen der Tabelle nicht beseitigt werden kann, lassen Sie den Plattenspieler im nächsten Pioneer-Kundendienstzentrum oder bei Ihrem Fachhändler reparieren.

Störung	Ursache	Abhilfe	Bezugsseite
Plattenteller dreht sich nicht	• Getrennter Netzkabelstecker.	• Netzkabelstecker fest in die Netzsteckdose stecken.	17
	• Plattenspieler ist an den abschaltbaren Netzausgang AC OUTLET (SWITCHED) des Stereo-Verstärkers angeschlossen.	• Netzschalter des Verstärkers auf ON (Ein) einstellen.	17
Keine Klangwiedergabe	• Falsche Ausgangskabelanschlüsse.	• Stiftstecker fest in die Plattenspielerbuchsen (PHONO) des Verstärkers stecken.	17
	• Falsche Tonabnehmersystem-Zuleitungsanschlüsse (beim Auswechseln des Tonabnehmersystems).	• Richtig anschließen.	22
Klangwiedergabe setzt zeitweilig aus oder ist verzerrt; Kratzgeräusch ist zu hören	• Falsche Auflagekraft.	• Auflagekraft entsprechend dem Tonabnehmersystem einstellen.	16
	• Übermäßige Antiskatingkraft.	• Wert entsprechend dem Tonabnehmersystem einstellen.	16
	• Schmutzige Nadel.	• Nadel reinigen.	20
	• Abgenutzte Nadel.	• Durch neue Nadel ersetzen.	—
	• Schmutz oder Staub auf der Schallplatte.	• Schallplatte reinigen.	—
	• Verzogene oder verkratzte Schallplatte.	• Neue Schallplatte verwenden.	—
	• Schmutzige Stiftstecker oder Verstärker-Eingangsbuchsen.	• Schmutz abwischen.	—
Brumm (über die Lautsprecher zu hören)	• Falsche Ausgangskabel- oder Erdleitungsanschlüsse.	• Richtig an die Plattenspielerbuchsen (PHONO) bzw. Erdklemme (GND) des Verstärkers anschließen.	17
	• Schmutzige Stiftstecker oder Verstärker-Eingangsbuchsen.	• Schmutz abwischen.	—
	• Beeinträchtigung durch Fluß vom Netztransformator des Verstärkers.	• Verstärker und Plattenspieler anders aufstellen.	—
Heulen (Wenn die Lautstärke beim Abspielen einer Schallplatte erhöht wird, tritt akustische Rückkopplung im ganzen Raum auf.)	• Schwingungen von den Lautsprechern werden auf den Boden übertragen und vom Tonabnehmersystem aufgenommen.	• Plattenspieler von den Lautsprechern entfernt aufstellen, so daß keine Schwingungen vom Boden übertragen werden. • Plattenspieler auf einen stabilen Ständer stellen.	— —
	• Schalldruck von den Lautsprechern wird direkt auf das Tonabnehmersystem übertragen.	• Den Plattenspieler an einem anderen Platz aufstellen.	—
Unnatürliche Tonhöhe	• Drehzahlshalter (SPEED) ist nicht richtig eingestellt.	• Schalter entsprechend der Schallplattendrehzahl einstellen.	14,18

Kondensation

Wird dieser Plattenspieler von einer kalten Umgebung in einen warmen Raum gebracht, oder wenn die Raumtemperatur stark ansteigt, kann sich im Gerät Kondensation bilden, so daß sich dessen Leistung nicht voll ausnutzen lassen kann. In derartigen Fällen das Gerät ungefähr eine Stunde lang stehen lassen oder die Raumtemperatur allmählich erhöhen.

Auswechseln des Tonabnehmersystems

- Für diesen Plattenspieler kann außer dem mitgelieferten jedes andere Tonabnehmersystem mit einem Gewicht von 3 g bis 8 g verwendet werden.
- Die Polaritäten der Zuleitungen der mitgelieferten Kopfmuschel sind nachstehend angegeben. Die Zuleitungen polaritätsrichtig anschließen.
Rot: Rechter Kanal (R)
Grün: Erdung des rechten Kanals (RG)
Weiß: Linker Kanal (L)
Blau: Erdung des linken Kanals (LG)
- Der Überhang des Tonarms beträgt 15,5 mm. Bei Verwendung der mitgelieferten Kopfmuschel ist eine Überhangeinstellung möglich, wenn der Abstand zwischen Nadel und Anschluß auf 56 mm eingestellt wird.

(Richtige Befestigung) (Falsche Befestigung)
Tonabnehmersystem
Muß parallel befestigt werden ist verbogen

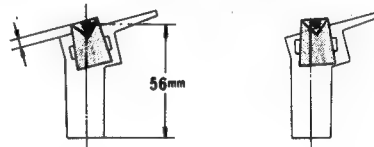

- Nach dem Auswechseln des Tonabnehmersystems die Auflagekraft- und Antiskatingeinstellungen gemäß Beschreibung auf Seite 16 nochmals vornehmen.

Mode d'emploi

PLATINE TOURNE- DISQUES STÉRÉO **PL-6**

"Pioneer déclare que cet appareil est conforme aux prescriptions de la directive 76/889/EEC (arrêté du 14/01/1980)."

SOMMAIRE

Organes du Panneau Avant	24	Entretien	30
Avant la mise en Service	25	Guide de dépannage des Pannes	31
Lecture de Disques	28		

IMPORTANT

Pour éviter tout risque d'électrocution, ne pas retirer le couvercle. Aucune pièce à entretenir par l'utilisateur ne se trouve à l'intérieur. S'adresser au personnel d'entretien qualifié.

Toujours débrancher tout l'équipement de la prise secteur avant de débrancher les fils de signal. Le câble secteur doit être branché en dernier. S'assurer que l'interrupteur d'alimentation est hors circuit. Débrancher l'appareil de la prise murale lorsqu'il n'est pas utilisé pendant une durée prolongée.

FRANÇAIS

ORGANES DU PANNEAU AVANT

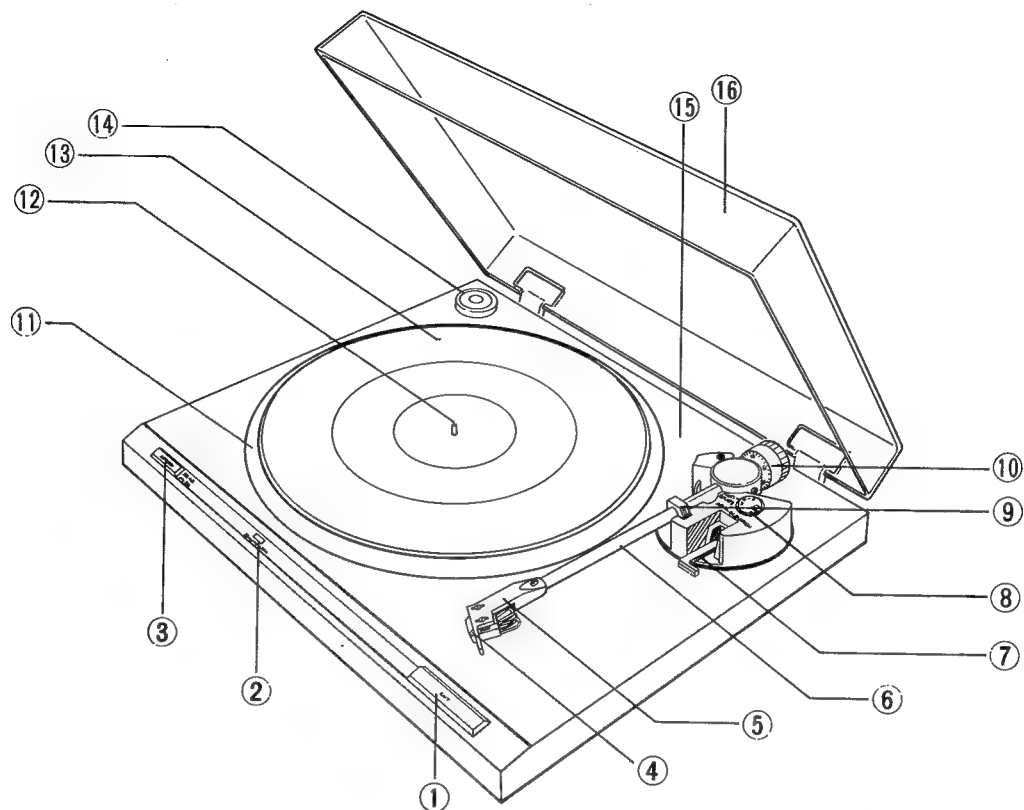

1 Commande d'arrêt (CUT)

Appuyer sur cette touche pour arrêter la lecture en cours. (Voir détails en page 28.)

2 Témoin de verrouillage par quartz

Il s'allume lorsque le plateau tourne exactement à la vitesse de 33-1/3 ou 45 tours/minute.

3 Commutateur de vitesse de rotation (SPEED)

Le régler en fonction de la vitesse de rotation du disque à écouter.

[33] (position enclenchée): Pour disques de 33-1/3 t/mn.

[45] (position relâchée): Pour disques de 45 t/mn.

4 Cellule (PC-3MC)

5 Coquille porte-cellule

6 Bras de lecture

7 Commande de lève-bras (ARM ELEVATION)

Utiliser ce levier pour commencer la lecture manuelle ou pour interrompre momentanément la lecture en cours. (Voir détails en page 28 ou 29.)

8 Commande d'anti-skating (ANTI-SKATE)

Elle permet, par rotation, d'apporter une compensation appropriée à la force centripète. (Voir détails en page 26.)

9 Support du bras de lecture

Il permet de recevoir et de verrouiller le bras de lecture. Avant de déplacer ce dernier, relâcher sa bride. (Voir détails en page 26.)

10 Contrepoids de réglage de force d'appui

A utiliser pour régler la force d'appui. (Voir détails en page 26.)

11 Plateau

12 Axe de rotation du plateau

13 Tapis caoutchouté

14 Centreur pour disque 45 t/mn

Se glisse sur l'axe central à la lecture de disques à grand orifice central.

15 Coffret

16 Capot anti-poussière

AVANT LA MISE EN SERVICE (Avant de mettre la platine en service, suivre les instructions données sous "Démarche 1" à "Démarche 4")

Démarche 1 Assemblage de la Platine

1 Dépose du capot anti-poussière

1. Ouvrir le capot anti-poussière au maximum.
2. Tenir ses deux flancs et le dégager du coffret en le soulevant.

NOTE:

Prendre garde à ne pas griffer ou endommager le capot ainsi retiré.

2 Vérification des accessoires

Les accessoires sont logés dans les coussins de polystyrène, utilisés pour la protection de la platine pendant son transport.

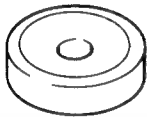

Centreur pour disque EP
Nécessaire à la lecture de disques à grand orifice central.

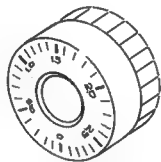

Contrepoids de réglage de force d'appui, à monter à l'extrémité du bras de lecture.

3 Dépose des vis de transport

A l'aide d'un tournevis cruciforme, tourner les vis de transport (3) dans la direction de la flèche sur le croquis, puis retirer le plateau et son coussin.

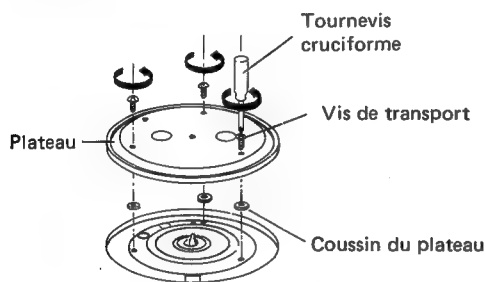

NOTE:

- La platine tourne-disque ne fonctionnera pas si ces vis sont laissées en place.
- Conserver les vis et les coussins du plateau en vue d'un éventuel transport ultérieur de la platine.

4 Mise en place du plateau et de son tapis caoutchouté

1. Déposer le plateau sur l'axe de rotation.
2. Placer le tapis caoutchouté sur le plateau.

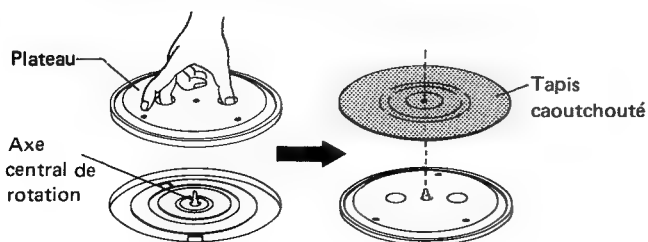

NOTE:

A la mise en place du plateau, veiller à ne pas le cogner contre l'axe central du plateau, le coffret et le bras de lecture.

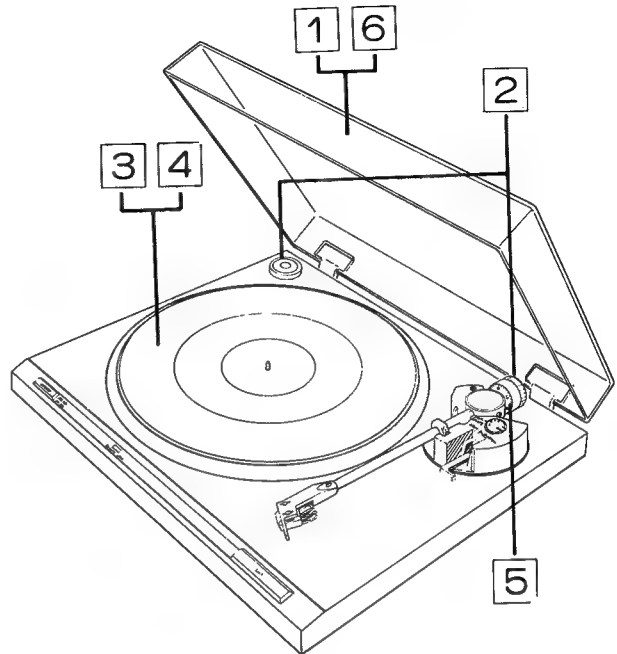

5 Mise en place du contrepoids de réglage de la force d'appui

1. Glisser le contrepoids sur le bout de son axe en plaçant vers l'avant sa bague graduée.
2. Enfoncer légèrement le contrepoids sur l'axe, puis tourner de 2 ou 3 rotations dans le sens de la flèche sa partie hachurée sur le croquis.

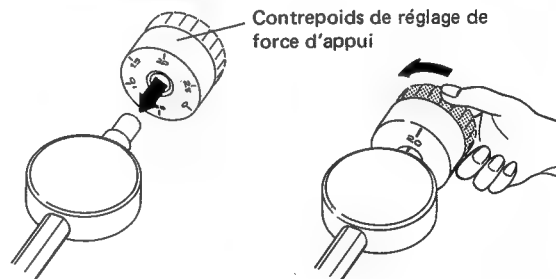

6 Mise en place du capot anti-poussière

1. Tenir les deux flancs du capot et glisser ses deux charnières dans les gonds prévus sur le coffret.
2. Enfoncer à fond les charnières dans les gonds.

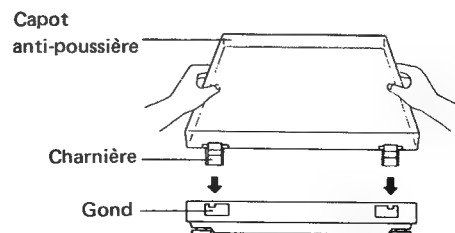

Démarche 2 Réglage de la force d'appui et de skating

1 Placer la commande ANTI-SKATE sur "0"

Tourner cette commande dans le sens de la flèche et faire coïncider le "0" avec le trait repère.



2 Placer la commande du lève-bras (ARM ELEVATION) à la position de "descente"

Déplacer le levier vers soi.



3 Déposer le capuchon protecteur de la pointe.



4 Libérer le bras de lecture

Déplacer la bride du support du bras dans le sens de la flèche.



ATTENTION:

Pour qu'il ne bouge pas, tenir le bras de lecture avec l'autre main.

5 Déplacer le bras de lecture

Amener le bras entre son support et le plateau.

6 Réglage de l'équilibre horizontal (Réglage du bras de lecture parallèlement au disque)

Comme illustré sur le croquis, tourner la partie indicatrice de poids (hachurée sur le croquis) du contrepois de réglage de force d'appui dans le sens de la flèche et la régler de telle sorte que le bras de lecture demeure parallèle au coffret lorsqu'il est relâché.

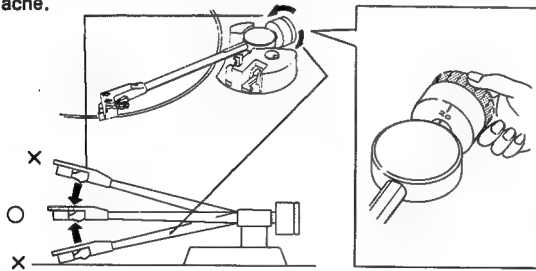

7 Verrouiller le bras par sa bride sur son support.

8 Réglage de la bague graduée de force d'appui sur "0".

Faire tourner uniquement la bague graduée de force d'appui (hachurée sur le croquis) du contrepois en la faisant pivoter dans un des sens indiqués par les flèches et faire coïncider le "0" avec le trait repère.

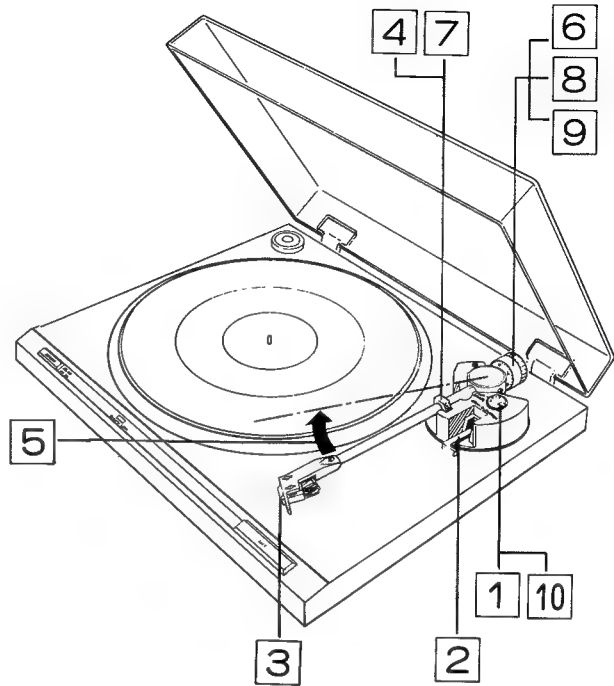
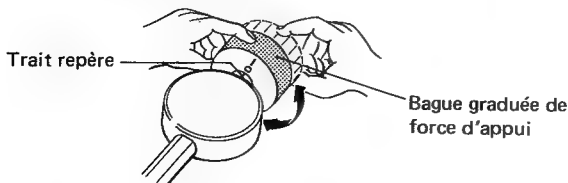

ATTENTION:

- Pour éviter qu'elle ne tourne avec la bague graduée, saisir la partie contrepois avec l'autre main.
- Après avoir fait tourner la partie contrepois, procéder à nouveau au réglage de l'équilibre horizontal, expliqué en (6).

9 Réglage de la force d'appui

Faire tourner le contrepois (hachuré sur le croquis) dans le sens de la flèche (la bague graduée de la force d'appui tourne également), faire coïncider la position 2.0 de la bague graduée avec le trait repère.

Partie indicatrice de force d'appui

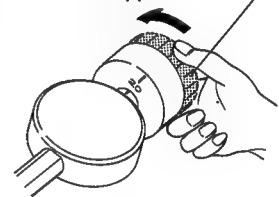

- Chaque trait de l'échelle graduée de force d'appui correspond à 0,1 gramme.
- Une rotation complète du contrepois correspond à une force d'appui de 3 grammes.

10 Réglage de la commande d'anti-skating

La faire tourner dans le sens de la flèche et faire coïncider son point "2.0" avec le trait repère.

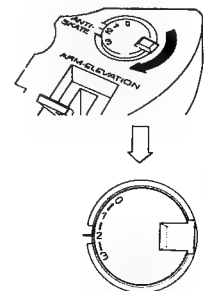

Démarche 3 Raccordement de la platine à l'amplificateur

Branchement du fil de terre

Attacher le raccord métallique sur la borne (GND) de mise à la terre de l'amplificateur.

Branchement des cordons de sortie

Insérer les fiches dans les bornes d'entrée "PHONO" de l'amplificateur.

• La fiche blanche se branche sur le canal gauche (L) et la fiche rouge sur le canal droit (R).

• Insérer à fond les fiches sur les bornes

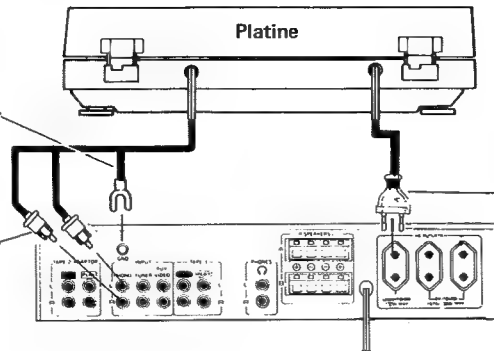

Branchement du cordon d'alimentation

Insérer la fiche du cordon d'alimentation dans la prise de courant auxiliaire "AC OUTLET" de l'amplificateur ou dans une prise secteur ordinaire.

Démarche 4 Installation de la platine

Tenir compte des suggestions suivantes lors du choix d'un emplacement approprié qui doit être:

- Parfaitement horizontal.
- Peu soumis aux vibrations du plancher et ne recevant pas de vibrations transmises.
- Non soumis à de fortes pressions sonores ou aux vibrations provenant des enceintes. (Ne pas installer la platine en face ou au-dessus des enceintes.)
- Facile d'accès et permettant de bien voir le disque et la pointe de lecture.
- Proche de l'ampli stéréo, c'est-à-dire à une distance accessible avec les cordons de raccord platine/ampli.)
- A l'abri des rayons directs du soleil et éloigné des appareils de chauffage. (Eviter la proximité d'un poêle et ne pas installer sur un appui de fenêtre, en plein soleil.)
- Exempt de poussières et de saletés.
- Exempt d'humidité.

Après avoir effectué les démarches de [1] à [4], procéder aux inspections suivantes.

Vérification des réglages de force d'appui et d'anti-skating

- La commande ANTI-SKATE doit être réglée à la même valeur que la force d'appui.

Lorsque ces valeurs ne sont pas identiques, les difficultés suivantes se présenteront:

Trop haut:

Distorsion du son et glissement du bras de lecture vers l'extérieur du disque.

Trop bas:

Glissement du bras vers l'intérieur du disque au moment où la pointe de lecture descend sur sa surface.

- La force d'appui doit être réglée dans la plage appropriée à la cellule en service.

Si le réglage est inadéquat, les difficultés suivantes se présenteront:

Force d'appui excessive:

Distorsion du son et contact entre la cellule et le disque.

Force d'appui insuffisante:

Distorsion ou interruption passagère du son.

- Le réglage de la force d'appui doit s'effectuer avec la commande ANTI-SKATE sur [0]

Si cette commande ne se trouve pas à [0], une force produite par le mécanisme de compensation anti-skating tend à ramener le bras vers la droite (vers son support). Dès lors, au réglage de l'équilibre horizontal, le bras ne reste pas stable et ce réglage est difficile à effectuer. Noter qu'un certain mouvement peut se produire, même à la position [0]: ceci est dû à l'extrême sensibilité de rotation du bras qui doit pouvoir lire très efficacement les sillons sonores du disque et il ne s'agit donc pas d'une défaillance quelconque du tourne-disque.

Vérification de l'installation et des connexions

- La platine doit être raccordée aux bornes "PHONO MM" (cellule à aimant mobile) de l'amplificateur.
- A l'utilisation d'une cellule différente de celle qui est fournie:

Consulter la notice explicative qui accompagne la cellule et l'ampli stéréo.

- Toute erreur de branchement devient source d'ennui

Si les appareils sont mal raccordés, aucun son ne sera audible. En outre, si les fiches des cordons de sortie ne sont pas insérées à fond sur les bornes ou si le fil de terre n'est pas branché, un ronflement sera perceptible aux enceintes.

Si la platine n'est pas à l'horizontale, le bras glissera sur le disque et le son sera distordu. Si des vibrations se transmettent à la platine, le son sera parfois interrompu ou instable et, dans certains cas, elles donneront naissance à un "hurlement", c.à.d. un son criard et prolongé par réaction acoustique des haut-parleurs.

- Les cordons de raccord ne peuvent pas être tendus.

S'assurer que les cordons ne sont pas étirés lorsqu'ils sont branchés car ils pourraient se déconnecter et donner lieu à un ronflement.

LECTURE DE DISQUES

Lors de la première utilisation

Il se peut que le fonctionnement de la platine soit instable en raison des vibrations subies pendant son transport. Procéder comme suit pour remettre la platine dans des conditions normales de fonctionnement. Ce réglage ne doit être effectué qu'une seule fois. Il est inutile le reste du temps.

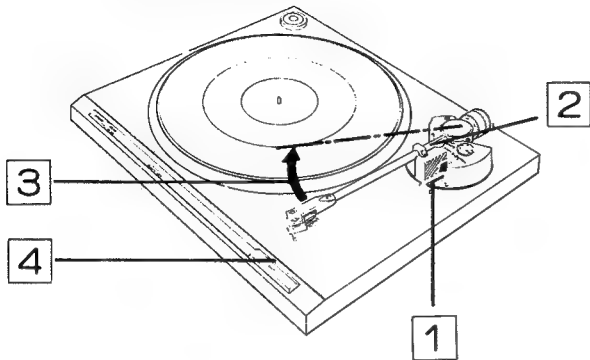

1 Placer la commande de lève-bras (ARM ELEVATION) à la position "levée".

2 Libérer la bride du support de bras.

3 Déplacer le bras de lecture à la main.

- Le plateau commence à tourner.
- Relâcher le bras après l'avoir déplacé.

4 Enclencher le commutateur d'arrêt (CUT).

Quelques secondes après cette action, le bras de lecture revient automatiquement sur son support et la rotation du plateau s'arrête.

Marche à suivre

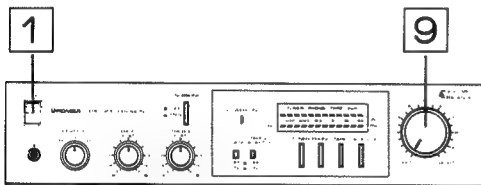

1 Régler l'amplificateur stéréo en vue de la lecture d'un disque

Placer l'interrupteur d'alimentation de l'ampli sur ON et son sélecteur de fonction sur PHONO.

2 Déposer le disque à écouter sur le plateau.

3 Enlever le capuchon protecteur de la pointe.

4 Libérer la bride du support du bras.

5 Régler la vitesse de rotation en enfonçant le commutateur SPEED.

Position enclenchée: Lecture de disques de 33-1/3 t/mn.
Position relâchée: Lecture de disques de 45 t/mn.

6 Amener le levier de commande du lève-bras (ARM ELEVATION) à la position "levée".

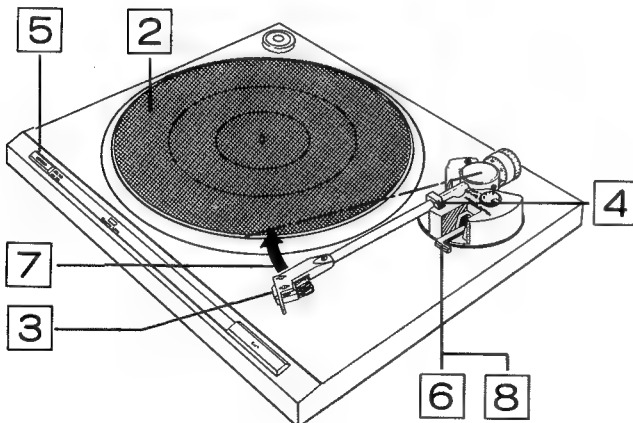

7 De la main, déplacer le bras vers la surface du disque.

Relâcher la patte de la cellule lorsque la pointe se trouve juste au-dessus de la plage où la lecture doit commencer.

- Le plateau commence à tourner.
- La pointe reste en suspension au-dessus du disque et aucun son n'est perceptible encore.

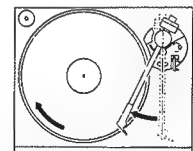

9 Régler le volume et la tonalité à l'aide des commandes de l'amplificateur stéréo.

(A la fin de la lecture, le bras revient de lui-même sur son support.)

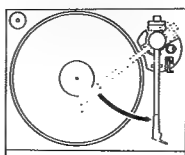

8 Amener le levier de commande du lève-bras (ARM ELEVATION) à la position "descente" pour commencer la lecture.

La pointe s'abaisse doucement sur le disque pour en commencer la lecture.

Interruption momentanée de la lecture

Il existe deux possibilités

- **Enclencher le commutateur d'arrêt (CUT).**

Quelques secondes après cette action, le bras revient de lui-même sur son support et la rotation du plateau s'arrête.

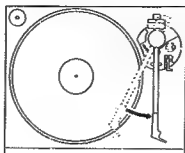

- **Amener le levier de commande du lève-bras (ARM ELEVATION) à la position "levée".**

La pointe se soulève de la surface du disque et la lecture est interrompue, bien que le plateau continue à tourner. Lorsque le bras est ramené à la main sur son support, la rotation du plateau s'arrête.

NOTE:

Après que le bras ait été ramené à la main sur son support, ne pas oublier de ramener aussi le levier de commande du lève-bras (ARM ELEVATION) à la position "descente".

Précautions à prendre à la lecture de disques

- **L'automatisme du retour du bras ne fonctionne pas.**

A la lecture d'un disque dont le diamètre n'est pas standardisé, il se peut que le bras ne revienne pas sur son support alors que la lecture est terminée, ou qu'il y revienne avant la fin de la lecture en question. Dans ce cas, actionner le commutateur d'arrêt (CUT) et la lecture s'achèvera automatiquement.

- **Nettoyer la pointe et le disque avant et après la lecture. (voir page 30).**

La présence de poussières et de souillures sur la pointe et les disques se traduit inévitablement par une distorsion, voire une discontinuation du son.

Dès lors, enlever toute trace de poussière avec un pinceau doux et léger sur la pointe et utiliser un produit de nettoyage de disques de bonne qualité disponible dans les magasins spécialisés.

- **Placer un seul disque à la fois sur le plateau.**

La pose de plusieurs disques sur le plateau modifie l'angle de la pointe par rapport au disque à lire et engendre par conséquent une distorsion du son.

ENTRETIEN

Remplacement de la pointe de lecture

- **L'autonomie de la pointe montée sur la cellule fournie est de 800 à 1.000 heures, c'est-à-dire qu'à raison d'une utilisation quotidienne d'une à 2 heures, elle durera un ou deux ans.**

Etant donné que l'emploi d'une pointe usée ou endommagée abîme les disques et ne donne qu'un son distordu, nous recommandons de remplacer la pointe le plus rapidement possible.

- **Se procurer une pointe de rechange PN-3MC auprès d'un revendeur PIONEER ou du magasin d'achat de la platine.**

La cellule phonolecture qui équipe cette platine a été mise au point par PIONEER. Seule une pointe de rechange spécialement conçue à cet effet pourra être utilisée et l'on se la procurera chez un revendeur PIONEER.

- **Utiliser uniquement une pointe de rechange PIONEER d'origine.**

PIONEER décline toute responsabilité si une distorsion du son, détérioration ou défaillance de l'appareil se produit par suite de l'utilisation d'une pointe d'un autre constructeur.

La marque de fabrique PIONEER se trouve sur toutes les pointes de lecture d'origine de la société.

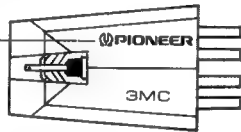

Méthode de remplacement de la pointe de lecture

1. Fixer le bras par sa bride sur son support.
2. Enlever la coquille au niveau du bras de lecture.

A l'aide d'un petit tournevis, tourner la vis de fixation dans le sens de la flèche.

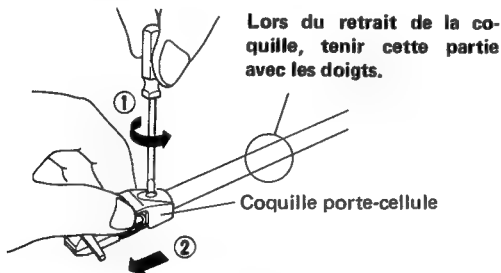

3. Déconnecter les fils de la cellule.

A l'aide d'un petit tournevis ou de pincettes, déconnecter chacun des fils.

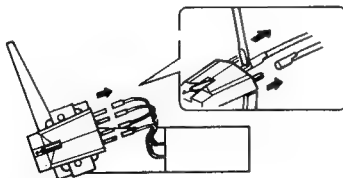

4. Retirer la pointe de la cellule.

Introduire un petit tournevis dans la fente de la cellule et tourner dans le sens indiqué sur la figure. (La pointe de lecture monte légèrement.)

Tenir le porte-pointe et retirer délicatement la pointe dans le sens de la flèche.

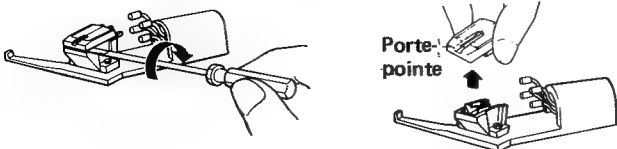

5. Raccorder les fils sur le nouveau porte-pointe.

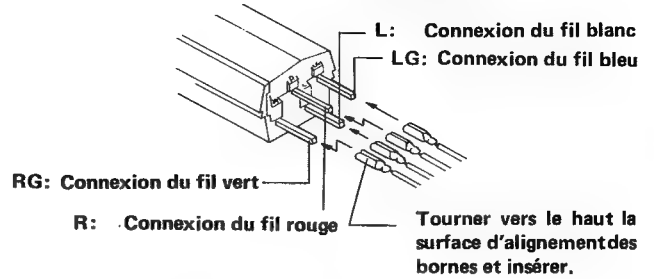

NOTE:

Prendre garde à ne pas toucher la nouvelle pointe, la bobine interne et les fils.

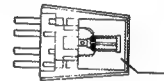

Veiller tout particulièrement à ne pas toucher cette partie du porte-pointe.

6. Installer le nouveau porte-pointe sur la cellule.

Aligner le porte-pointe sur les guides et l'enfoncer dans la cellule jusqu'à encliquetage.

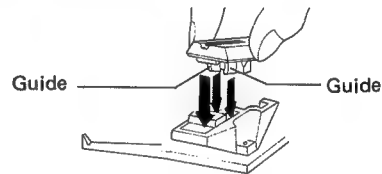

7. Installer la coquille sur le bras de lecture.

Inverser la procédure expliquée au point 2. Insérer à fond la coquille et la fixer par sa vis.

Entretien de la platine tourne-disque

- **Si le coffret est sale et poussiéreux**

Se servir d'un linge doux et sec pour enlever toute saleté et poussière.

- **Si le coffret est souillé de graisse**

Tremper un linge doux dans un détergent neutre dilué dans 5 à 6 fois son volume d'eau, tordre le linge et en frotter les taches. Essuyer ensuite toute trace d'humidité avec un chiffon sec et doux.

- **Ne pas utiliser de produits chimiques ni de cire pour meubles**

Ne jamais utiliser de cire pour mobilier de produits de nettoyage, de benzène ni de diluant pour peinture, car ces produits chimiques risquent de décolorer et d'endommager la finition du coffret.

- **Ne pas vaporiser d'insecticides**

Tout insecticide en atomiseur vaporisé à proximité du coffret risque de s'y déposer et d'attaquer la finition de ses surfaces.

Entretien de la pointe de lecture

- **Utiliser un pinceau doux**

Comme le montre le croquis, déplacer vers soi le pinceau pour faire disparaître les poussières et ne pas toucher la pointe avec les doigts.

- **Si le pinceau ne suffit pas à enlever la poussière**

Se procurer un produit de nettoyage spécial pour pointe chez un spécialiste, mais, sous peine qu'elles se dissolvent, ne pas mettre de ce produit sur les pièces en plastique.

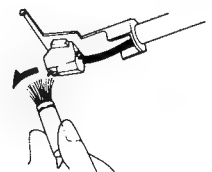

GUIDE DE DÉPISTAGE DES PANNES

Des erreurs d'utilisation sont souvent confondues avec des défaillances ou des pannes. En présence d'une difficulté apparente, prière de passer en revue les points suivants. Noter qu'il arrive qu'un autre composant soit à incriminer; dès lors, examiner aussi l'amplificateur, les enceintes acoustiques et tout autre appareil électrique simultanément utilisé.

Si l'on ne parvient pas à remédier à la difficulté, même après examen des suggestions énoncées ci-dessous, s'adresser à un centre de service PIONEER agréé et lui confier tout travail de réparation éventuel.

Symptôme	Cause possible	Remède proposé	Page de référence
Pas de rotation du plateau	• Fiche du cordon d'alimentation déconnectée.	• Brancher convenablement la fiche du cordon dans la prise du secteur.	27
	• Quand la platine est branchée dans la prise secteur couplée (AC OUTLET) (SWITCHED) de l'amplificateur stéréo.	• Placer sur ON l'interrupteur d'alimentation de l'ampli.	27
Absence totale de son	• Connexion défectueuse des cordons de sortie.	• Insérer convenablement les fiches sur les bornes PHONO de l'amplificateur.	27
	• Connexion erronée des fils de la cellule lors de son remplacement.	• Les raccorder convenablement.	32
Discontinuité ou distorsion du son. Bruits d'égratignures	• Force d'appui mal réglée.	• Appliquer une force d'appui appropriée à la cellule.	26
	• Anti-skating excessif.	• Imprimer une valeur appropriée à la cellule.	26
	• Encrassement de la pointe de lecture.	• Nettoyer la pointe.	30
	• Usure de la pointe de lecture.	• Remplacer par une neuve.	—
	• Poussière ou souillure du disque.	• Nettoyer le disque.	—
	• Disque gondolé ou griffé.	• Remplacer le disque.	—
	• Souillure des fiches ou des bornes d'entrée de l'amplificateur.	• Nettoyer ces pièces.	—
Ronflement audible par les enceintes	• La monture de la cellule a été pliée lors de son remplacement.	• Corriger cette situation.	32
	• Connexion défectueuse des cordons de sortie ou du fil de terre.	• Raccorder convenablement aux bornes PHONO et GND de l'amplificateur	27
	• Souillure des fiches ou des bornes d'entrée de l'amplificateur.	• Nettoyer ces pièces.	—
Hurllement (réaction acoustique importante lorsque le volume est élevé pendant la lecture d'un disque)	• Effet néfaste du flux électrique du transformateur de l'amplificateur.	• Modifier la position respective de l'amplificateur et de la platine.	—
	• Vibrations des haut-parleurs transmises au plancher et captées par la cellule.	• Ecarter la platine et les enceintes pour éviter la transmission des vibrations par le plancher. • Installer la platine sur une base solide.	—
Rythme anormal du son	• La pression sonore des enceintes se transmet directement à la cellule.	• Essayer de modifier la position de la platine et des enceintes.	—
	• Le commutateur de vitesse de rotation (SPEED) est mal réglé pour le disque à écouter.	• Le placer à la position appropriée au disque.	24,28

FRANÇAIS

Condensation

Il peut arriver qu'une condensation se forme à l'intérieur de l'appareil qui ne pourrait plus déployer toutes ses possibilités s'il devait être amené brusquement d'un local froid dans une pièce chauffée ou encore si l'on devait élever rapidement la température de la salle où il se trouve.

Dans ce cas, élever progressivement la température ou laisser l'appareil au repos pendant une heure environ dans son nouvel environnement.

Remplacement de la cellule phonolectrice

- **Toute cellule d'un poids de 3 à 8 grammes peut être utilisée sur cette platine.**
- **Les polarités des conducteurs de la coquille fournie sont les suivantes et elles doivent être respectées.**

Rouge : Canal droit (R)
Vert : Terre canal droit (RG)
Blanc : Canal gauche (L)
Bleu : Terre canal gauche (LG)

- **Le surplomb du bras acoustique est de 15,5 mm.**

Lorsque l'on emploie la coquille fournie, le surplomb peut être ajusté lorsque les dimensions de la pointe et du connecteur sont de 56 mm.

(Montage approprié)
Doit être monté en parallèle

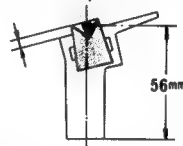

(Montage inapproprié)
La cellule est pliée



- **Après un remplacement de la cellule, se reporter à la page 26; et procéder à nouveau au réglage de la force d'appui et de l'anti-skating.**

Istruzioni per l'uso

GIRADISCHI STEREO

PL-6

"Pioneer dichiara che questo apparecchio è conforme alle prescrizioni della direttiva CEE 76/889-D.M. 9746/9 ottobre 1980."

INDICE

Dispositivi del Giradischi	34	Manutenzione	40
Montaggio del Giradischi	35	Correzione dei Difetti di Funzionamento	41
Funzionamento	38		

IMPORTANTE

Per evitare le scosse il coperchio non deve essere tolto. All'interno non vi sono parti che richiedono l'intervento da parte dell'utente, mentre per qualsiasi riparazione ci si deve rivolgere a personale specializzato.

Interrompere sempre l'alimentazione di rete prima di disinserire i cavi del segnale. Il cavo d'alimentazione deve essere sempre collegato per ultimo, e accertarsi che l'interruttore d'alimentazione sia disinserito.

Staccare sempre il cavo d'alimentazione dalla presa di rete se l'apparecchio non viene usato per un periodo di tempo prolungato.

ITALIANO

 **PIONEER®**

DISPOSITIVI DEL GIRADISCHI

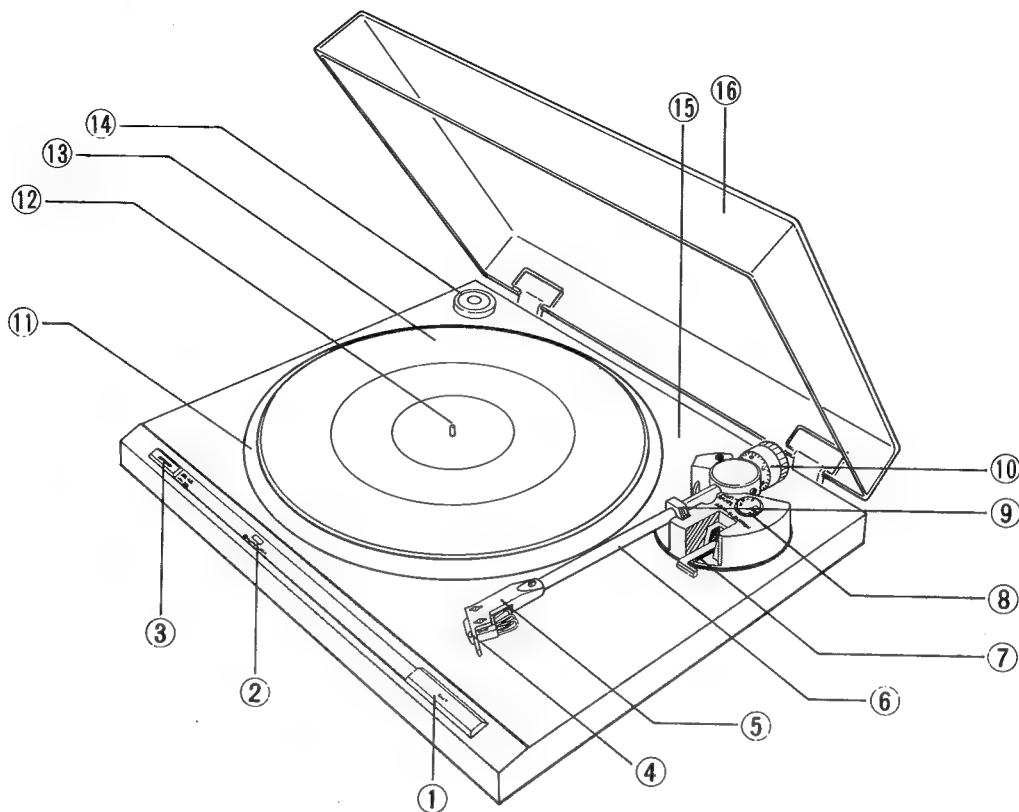

① Tasto d'arresto (CUT)

Premere questo tasto per interrompere la lettura. (Per i dettagli vedere a pag. 39.)

② Indicatore della regolazione al quarzo (QUARTZ LOCK)

Si accende quando il piatto gira esattamente a 33-1/3 o 45 giri al minuto.

③ Selettore di velocità (SPEED)

Regolare questo selettore secondo la velocità del disco usato.
 [33] (Tasto inserito) : Per i dischi a 33-1/3 g/m
 [45] (Tasto rilasciato) : Per i dischi a 45 g/m

④ Testina (PC-3MC)

⑤ Conchiglia portatestina

⑥ Braccio

⑦ Leva di sollevamento del braccio (ARM ELEVATION)

Per cominciare la lettura manuale o per interrompere momentaneamente la lettura. (Per i dettagli vedere a pagg. 38 e 39.)

⑧ Controllo antiskating (ANTI-SKATE)

Per effettuare la regolazione antiskating. (Per i dettagli vedere a pag. 36.)

⑨ Supporto del braccio

Per appoggiare e bloccare il braccio. Prima di spostare il braccio rilasciare il fermabraccio. (Per i dettagli vedere a pag. 36.)

⑩ Peso di regolazione della pressione di lettura

Per regolare la pressione di lettura della puntina. (Per i dettagli vedere a pag. 36.)

⑪ Piatto

⑫ Perno centrale

⑬ Tappetino di gomma

⑭ Riduttore EP

Per la lettura dei dischi con foro centrale largo.

⑮ Mobile

⑯ Coperchio

MONTAGGIO DEL GIRADISCHI (Prima di far funzionare il giradischi completare le operazioni dei punti da 1 a 4)

FASE 1 Assemblaggio

1 Togliere il coperchio

1. Apirlo del tutto.
2. Tenendolo da entrambi i lati sollevarlo e toglierlo dal mobile.

NOTA:

Stare attenti a non graffiare il coperchio.

2 Controllare gli accessori

Gli accessori sono confezionati nell'imballaggio di polistirene per il trasporto del giradischi.

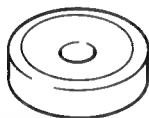

Riduttore EP
Per l'impiego dei dischi con foro centrale largo.

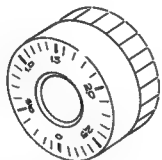

Peso di regolazione della pressione di lettura della puntina. Da montare sull'estremità posteriore del braccio.

3 Togliere le viti di trasporto

Per mezzo di un cacciavite a croce svitare le viti di trasporto (3) nella direzione della freccia in figura e togliere il piatto e i cuscinetti del piatto.

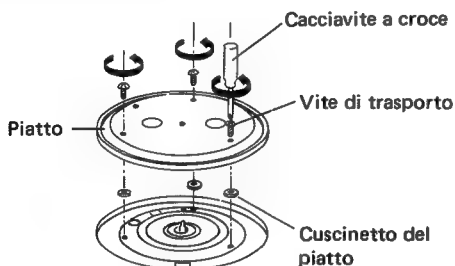

NOTA:

- Il giradischi non può funzionare se non si tolgono queste viti.
- Conservare le viti e i cuscinetti in un luogo sicuro per un eventuale futuro spostamento del giradischi.

4 Montare il piatto e il tappetino di gomma

1. Infilare il piatto sul perno centrale.
2. Sistemare il tappetino di gomma sul piatto.

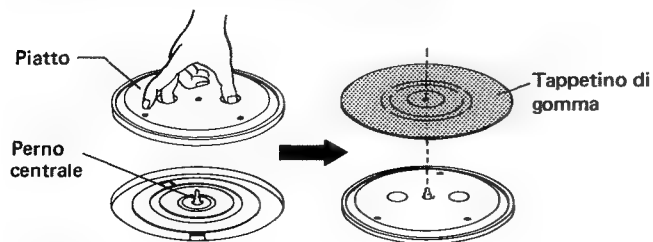

NOTA:

Montando il piatto stare attenti a non urtare il perno centrale, il mobile o il braccio.

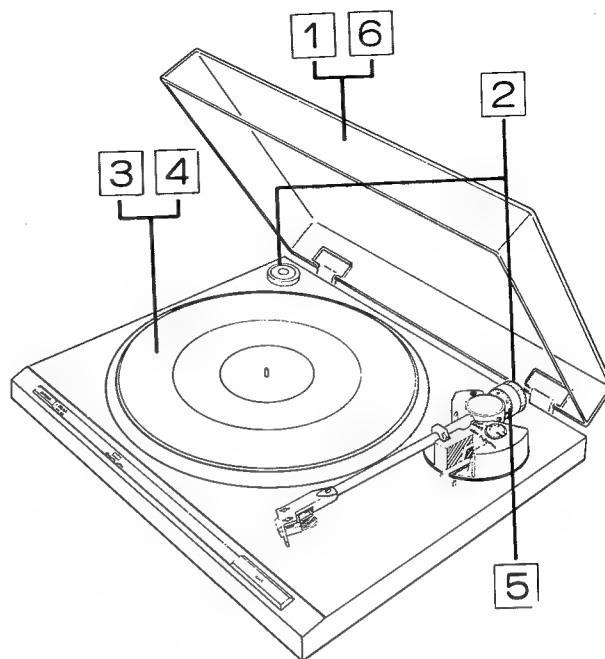

5 Montare il peso della pressione di lettura della puntina

1. Infilare il peso sull'estremità dell'albero del peso col lato della scala rivolto in avanti.
2. Spingerlo leggermente in avanti e ruotare la parte del peso (in figura) nella direzione della freccia facendole fare due o tre giri.



6 Montare il coperchio

1. Tenere il coperchio da entrambi i lati e inserire i cardini nelle cerniere del mobile.
2. Spingerlo in giù finché non può più andare oltre.

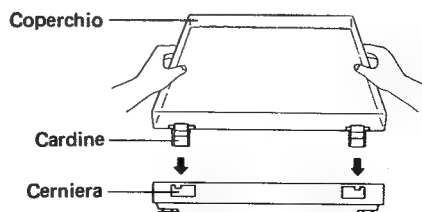

FASE 2 Regolazione della pressione di lettura della puntina e dell'antiskating

1 Posizionare il controllo antiskating su [0]

Ruotare il controllo nella direzione della freccia e posizionarlo [0] sulla linea d'indicazione.

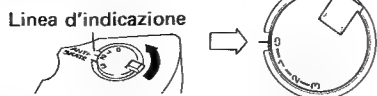

2 Mettere la leva di sollevamento del braccio in posizione abbassata

Tirare la leva verso di sé.

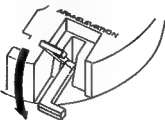

3 Togliere la protezione della puntina

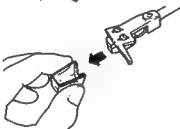

4 Rilasciare il fermabraccio

Spostare a mano il fermabraccio nella direzione della freccia.

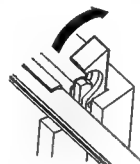

ATTENZIONE:

Tenere fermo il braccio con l'altra mano affinché non si muova.

5 Spostare il braccio

Muovere il braccio tra il supporto e il piatto.

6 Effettuare il bilanciamento orizzontale (rendere il braccio parallelo al mobile)

Come mostrato in figura, ruotare la parte del peso della pressione di lettura nella direzione della freccia (in figura) in modo che il braccio rimanga parallelo al mobile quando viene rilasciato.

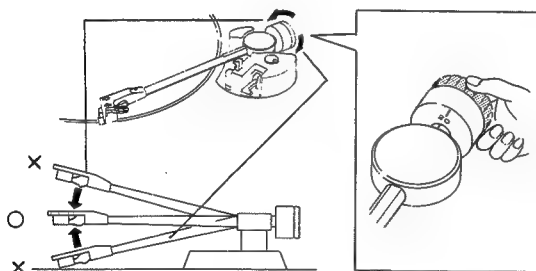

7 Bloccare il braccio col fermabraccio.

8 Regolare l'anello della scala della pressione di lettura su [0]

Ruotare soltanto l'anello della scala della pressione di lettura (in figura) in una delle due direzioni delle frecce e metterlo [0] sulla linea d'indicazione.

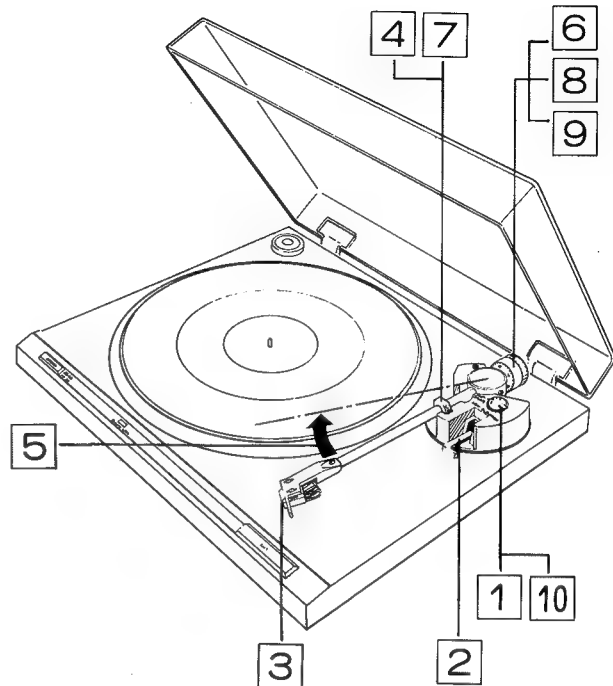
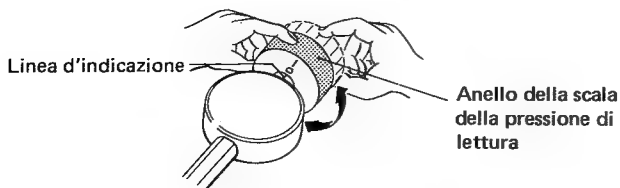

ATTENZIONE:

- Tenere la parte del peso con l'altra mano per evitare che ruoti con l'anello.
- Se si è ruotata anche la parte del peso, effettuare di nuovo il bilanciamento orizzontale del braccio come indicato al punto [6].

9 Regolare la pressione di lettura della puntina

Ruotare il peso (in figura) nella direzione della freccia (anche l'anello della scala della pressione di lettura gira insieme) e mettere l'indicazione 2.0 dell'anello della scala sulla linea d'indicazione.

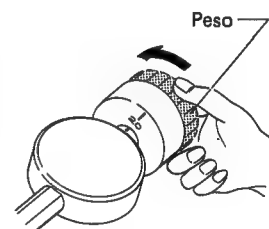

- Una unità dell'anello della scala della pressione di lettura corrisponde a 0,1 g.
- Ogni rotazione del peso produce una pressione di lettura di 3 g.

10 Regolare il controllo antiskating

Ruotare il controllo antiskating nella direzione della freccia in modo che l'indicazione 2 del controllo venga a trovarsi sulla linea d'indicazione.

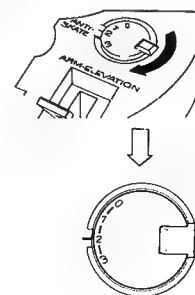

FASE 3 Collegamento del giradischi all'amplificatore

Collegamento del filo di massa

Fissare il capocorda al terminale di massa (GND) dell'amplificatore.

Collegamento dei cavi d'uscita

Inserire le spine dei cavi nei terminali d'ingresso PHONO dell'amplificatore.

- Collegare la spina bianca al canale sinistro (L) e la spina rossa al canale destro (R).
- Inserire bene le spine.

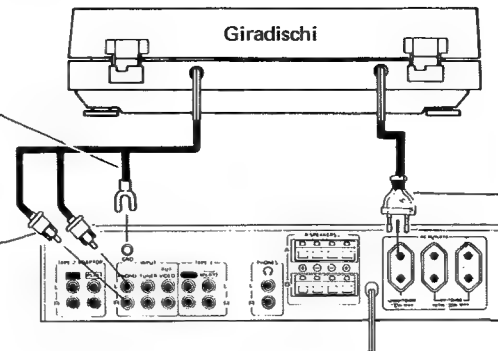

Collegamento del cavo d'alimentazione

Collegare la spina del cavo d'alimentazione alla presa ausiliaria di corrente alternata dell'amplificatore o ad una presa di rete.

FASE 4 Sistemazione del giradischi

Per la corretta installazione del giradischi tenere presenti i punti seguenti. Trovare una sistemazione:

- Orizzontale e piatta.
- Non soggetta o quasi a vibrazioni trasmesse attraverso il pavimento o altre sorgenti.
- Non soggetta alle pressioni del suono ad alto volume e alle vibrazioni dai diffusori. (Il giradischi non deve essere installato direttamente davanti o sopra i diffusori.)
- Dove se ne possano manovrare comodamente i comandi e vedere facilmente il disco e la puntina.
- Vicina all'amplificatore. (Installare il giradischi in modo che i cavi di collegamento raggiungano comodamente i terminali dell'amplificatore.)
- Non esposta alla luce diretta del sole o al calore delle sorgenti di riscaldamento. (Non installare il giradischi vicino ad un calorifero o a una finestra in pieno sole.)
- Dove non sia esposto alla polvere o allo sporco.
- Esente da umidità.

Dopo aver effettuato le operazioni dei punti da 1 a 4 controllare i punti seguenti.

Controllare le regolazioni della pressione di lettura della puntina e dell'antiskating.

- La pressione di lettura della puntina deve essere regolata entro la gamma prescritta per la testina.

Se la pressione di lettura della puntina non è regolata correttamente si possono verificare i seguenti difetti di funzionamento: Pressione di lettura eccessiva:

Il suono risulta distorto e la testina tocca la superficie del disco.

Pressione di lettura insufficiente:

Il suono risulta distorto e interrotto.

- Il controllo antiskating deve essere regolato sullo stesso valore della pressione di lettura della puntina.

Se il valore è diverso si verificano i seguenti difetti di funzionamento:

Troppo alto: Il suono risulta distorto e il braccio tende a spostarsi verso l'esterno del disco.

Troppo basso: Il braccio scivola verso l'interno del disco quando la puntina scende sul disco.

- La pressione di lettura della puntina deve essere regolata col controllo antiskating su [0]

Se il controllo non è sulla posizione [0] il meccanismo antiskating genera una forza che spinge il braccio verso destra (verso il supporto). Perciò quando si effettua il bilanciamento orizzontale, il braccio non è a riposo e l'operazione è più difficile.

Anche in posizione [0] potrebbe esserci qualche movimento. Ciò è dovuto alla maggiore sensibilità di rotazione del braccio che permette alla puntina di tracciare più efficientemente i solchi del disco, e non è un segno di difetto del giradischi.

Controllare la sistemazione e i collegamenti del giradischi.

- Il collegamento deve essere effettuato ai terminali PHONO MM dell'amplificatore.

- Usando una testina diversa da quella fornita a corredo. Consultare le istruzioni per l'uso della testina e dell'amplificatore.

- Collegamenti e sistemazione erranei possono causare difetti.

Se l'apparecchio è collegato in modo sbagliato non si produce alcun suono. Se le spine dei cavi di collegamento non sono state inserite bene o se il filo di massa non è collegato si sente un ronzio dai diffusori.

Se il giradischi non è dritto il braccio scivola sul disco e il suono risulta distorto. Se poi esso è soggetto a vibrazioni, il suono sarà discontinuo e la puntina potrebbe saltare sul disco. Le vibrazioni causano anche il "lamento" (un suono lamentoso prolungato dai diffusori).

- I cavi di collegamento devono essere leggermente allentati.

Assicurarsi che i cavi di collegamento non siano tesi perché allora potrebbero scollegarsi e causare il "lamento".

FUNZIONAMENTO

Usando il giradischi per la prima volta

Il funzionamento del giradischi potrebbe essere instabile per le vibrazioni subite durante la spedizione. Per ripristinare il funzionamento normale del giradischi procedere nel modo seguente.

Questo procedimento deve essere eseguito soltanto una volta: esso non è piú necessario in seguito.

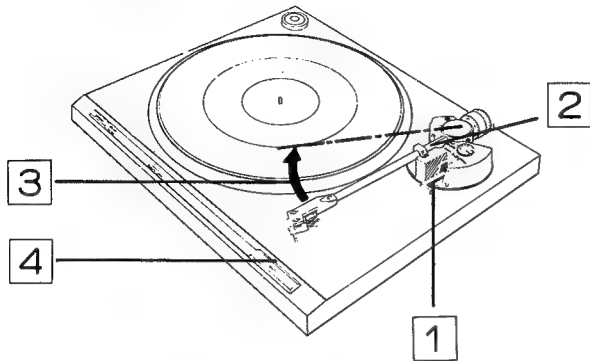

1 Mettere la leva di sollevamento del braccio in posizione sollevata.

2 Rilasciare il fermabraccio.

3 Spostare il braccio a mano.

- Il piatto comincia a girare.
- Lasciare andare il braccio dopo averlo spostato.

4 Premere il tasto d'arresto

Alcuni secondi dopo che il tasto è stato premuto il braccio ritorna automaticamente sul suo supporto e il piatto si ferma.

Procedimento per la lettura

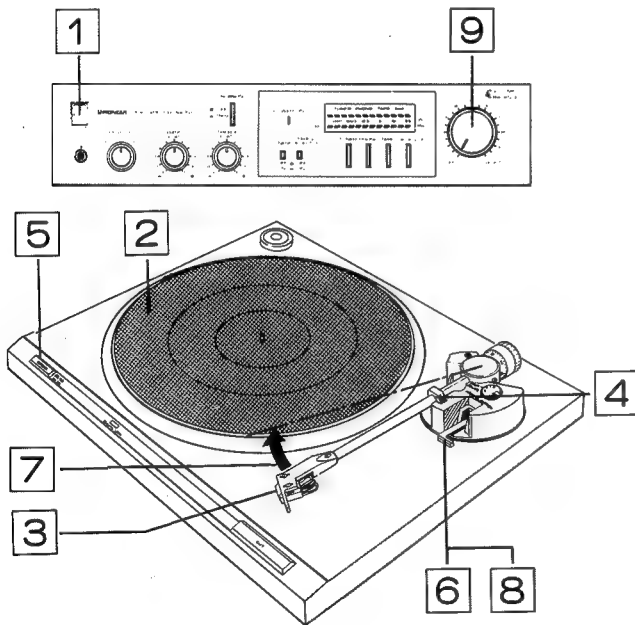

1 Preparare l'amplificatore per l'impiego del giradischi
Accendere l'amplificatore e mettere il selettore di funzione sulla posizione PHONO.

2 Mettere un disco sul piatto.

3 Togliere la protezione della puntina.

4 Rilasciare il fermabraccio.

5 Regolare il selettore di velocità.

Tasto inserito : Per la lettura dei dischi a 33-1/3 g/m
Tasto rilasciato : Per la lettura dei dischi a 45 g/m

6 Mettere la leva di sollevamento del braccio in posizione sollevata.

7 Portare il braccio a mano sul disco.

Rilasciare la conchiglia quando la puntina si trova sopra il punto desiderato del disco.

- Il piatto comincia a girare.
- La puntina non tocca ancora il disco per cui non si sente ancora niente.

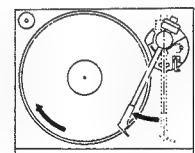

9 Regolare il volume e il tono per mezzo dei comandi dell'amplificatore.

(Al completamento della lettura il braccio ritorna automaticamente sul suo supporto.)

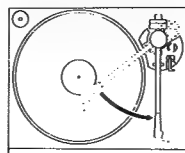

8 Mettere la leva di sollevamento del braccio in posizione abbassata per cominciare la lettura.

La puntina si posa sul disco cominciando la lettura.

Per interrompere momentaneamente la lettura

Si può procedere in due modi.

- Premere il tasto di arresto (CUT)

Dopo alcuni secondi il braccio ritorna automaticamente sul suo supporto e il piatto si ferma.

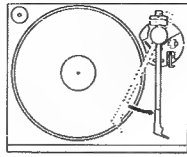

- Mettere la leva di sollevamento del braccio in posizione sollevata

La puntina si solleva dalla superficie del disco interrompendo la lettura (il piatto però continua a girare). Il piatto si ferma quando si riporta a mano il braccio sul suo supporto.

NOTA:

Ricordarsi di rimettere sempre la leva di sollevamento del braccio in posizione abbassata dopo aver riportato a mano il braccio sul suo supporto.

Precauzioni per la lettura dei dischi

- Se il braccio non ritorna automaticamente sul suo supporto

Se le dimensioni del disco usato non sono standard il braccio potrebbe non tornare sul suo supporto alla fine del disco o tornarvi prima della fine della lettura. In tal caso premere il tasto di arresto per la fine automatica della lettura.

- Pulire la puntina e il disco prima e dopo la lettura

(Per i dettagli vedere a pag. 40)

Polvere e sporco sulla puntina o il disco causano distorsione e discontinuità del suono.

Togliere la polvere dalla puntina con uno spazzolino morbido. Per pulire i dischi usare soltanto un pulitore di buona qualità in commercio.

- Mettere soltanto un disco alla volta sul piatto

Se si mettono due o più dischi sul piatto si cambia l'angolo di lettura della puntina causando distorsione.

MANUTENZIONE

Sostituzione della puntina

- **La durata della puntina della testina in dotazione al giradischi è di 800 ~ 1000 ore circa.**
(Se si usa il giradischi ogni giorno per 1 ora o 2 essa durerà 1 o 2 anni.)

Se la puntina è consumata o rovinata si rovinano i dischi e il suono viene distorto. Sostituire sempre la puntina al primo segno di consumo.

- **La puntina di ricambio di questo apparecchio è la PN-3MC che può essere acquistata presso il rivenditore del giradischi.**

La testina in dotazione all'apparecchio è un prodotto Pioneer che richiede la speciale puntina di ricambio progettata appositamente per esso.

- **Usare soltanto una puntina di ricambio Pioneer.**

Se si usa una puntina di ricambio di un altro fabbricante, lo scadimento della prestazione dell'apparecchio che ne potrebbe derivare non potrà beneficiare della garanzia Pioneer.

Il marchio di fabbrica Pioneer è stampato su tutti i ricambi originali.

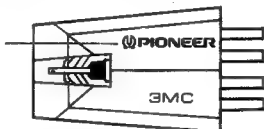

Procedimento per la sostituzione della puntina

1. Bloccare il braccio sul suo supporto.
2. Staccare la conchiglia portatestina dal braccio.

Per staccare la conchiglia usare un piccolo cacciavite per girare la vite di fissaggio nella direzione della freccia. Staccando la conchiglia tener ferma questa parte con una mano.

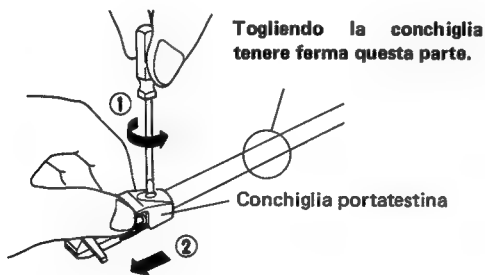

3. Scollegare i cavetti dalla testina

Per scollegare i cavetti usare un piccolo cacciavite o una pinza.

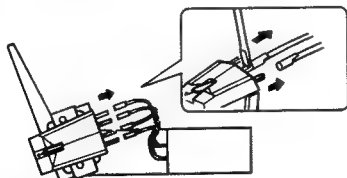

4. Togliere la puntina dalla testina

Inserire la punta di un piccolo cacciavite nell'apertura della testina e ruotare come mostrato in figura. (Il contenitore della puntina si alzerà leggermente.)

Afferrare il contenitore della puntina e tirarlo delicatamente nella direzione della freccia.



5. Collegare i cavetti al nuovo contenitore della puntina

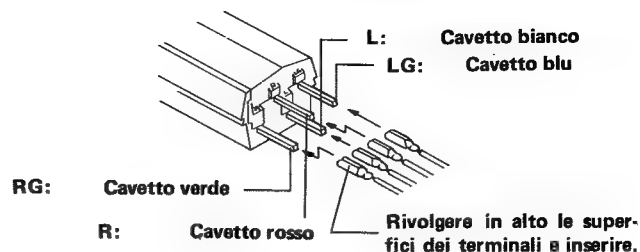

NOTA:

Stare attenti a non toccare la nuova puntina, la bobina interna e i cavetti.

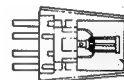

Stare particolarmente attenti a non toccare questa parte.

6. Attaccare il contenitore della nuova puntina alla testina

Far combaciare il contenitore con le guide e premere finché scatta in posizione.

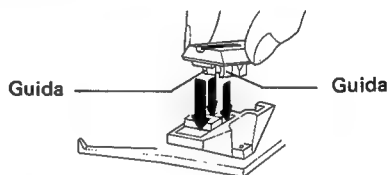

7. Montare la conchiglia portatestina sul braccio

Seguire il procedimento inverso del punto 2. Spingere la conchiglia finché non può andare oltre e fissarla.

Manutenzione del giradischi

- **Quando il mobile è sporco o impolverato**

Usare un panno di pulizia o un panno morbido e asciutto per togliere lo sporco e la polvere.

- **Se il mobile è macchiato**

Inumidire leggermente un panno morbido con un detergente neutro diluito in cinque o sei parti d'acqua e togliere le macchie. Asciugare poi completamente con un panno asciutto.

- **Non usare sostanze chimiche o cera per mobili**

Non usare mai cera per mobili, solventi o benzina perché scolorano la rifinitura e il mobile.

- **Attenzione agli insetticidi**

Non usare insetticidi vicino all'apparecchio perché potrebbero rovinare la rifinitura e il mobile.

Manutenzione della puntina

- **Usare uno spazzolino morbido**

Come mostrato in figura, togliere la polvere e lo sporco muovendo lo spazzolino verso di sé. Non usare il dito perché si potrebbe danneggiare la puntina.

- **Se non si può togliere lo sporco con lo spazzolino**

Togliere lo sporco con un pulitore della puntina in vendita nei negozi audio. Stare attenti che il liquido non tocchi le parti di plastica perché potrebbe dissolverle.

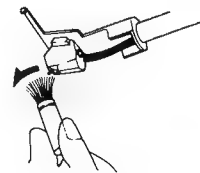

CORREZIONE DEI DIFETTI DI FUNZIONAMENTO

A volte si può scambiare un errore di manovra per un difetto o guasto dell'apparecchio. Se qualcosa non funziona controllare i punti seguenti. Siccome il difetto potrebbe essere causato da un componente collegato, controllarne il funzionamento.

Se non si riesce a correggere il difetto anche dopo aver controllato i punti della tavola seguente, rivolgersi al rivenditore di fiducia o al Servizio Assistenza Pioneer piú vicino.

Sintomo	Causa	Rimedio	Ved. a pag.
Il piatto non gira	● Il cavo d'alimentazione è scollegato.	● Collegarlo saldamente alla presa di rete.	37
	● Se il giradischi è collegato alla presa d'alimentazione SWITCHED dell'amplificatore.	● Accendere l'amplificatore.	37
Nessun suono	● Collegamento difettoso dei cavi d'uscita.	● Inserire a fondo le spine dei cavi nei terminali PHONO dell'amplificatore.	37
	● Collegamento difettoso dei cavetti della testina (quando la testina è stata sostituita).	● Collegare correttamente.	42
Suono discontinuo o distorto; graffi	● Pressione di lettura della puntina sbagliata.	● Regolare la pressione di lettura prescritta per la testina usata.	36
	● Antiskating eccessivo.	● Regolare l'antiskating prescritto per la testina usata.	36
	● Puntina sporca.	● Pulirla.	40
	● Puntina consumata.	● Sostituirla.	—
	● Disco sporco o impolverato.	● Pulirlo	—
	● Disco ondulato o rovinato.	● Sostituirlo.	—
	● Connettori pin jack dei cavi d'uscita o terminali d'ingresso dell'amplificatore sporchi.	● Pulirli.	—
● La testina è montata inclinata (quando è stata sostituita).	● Raddrizzarla.	42	
Ronzio (dai diffusori)	● Collegamento difettoso dei cavi d'uscita o del filo di massa.	● Collegare correttamente ai terminali PHONO o GND dell'amplificatore.	37
	● Connettori pin jack dei cavi d'uscita o terminali d'ingresso dell'amplificatore sporchi.	● Pulirli.	—
	● Influenza del flusso magnetico dal trasformatore dell'amplificatore.	● Cambiare la sistemazione dell'amplificatore e del giradischi.	—
"Lamento" (alzando il volume durante la lettura i rientri acustici riempiono la stanza)	● Vibrazioni dai diffusori trasmesse attraverso il pavimento e captate dalla testina.	● Allontanare il giradischi dai diffusori in modo che non riceva vibrazioni dal pavimento.	—
	● La pressione del suono dai diffusori è trasmessa direttamente alla testina.	● Sistemare il giradischi su una base solida.	—
Il tempo della musica è strano	● Il selettore di velocità è in posizione sbagliata.	● Cambiare la posizione del giradischi	—
	● Il selettore di velocità è in posizione sbagliata.	● Metterlo sulla posizione corrispondente alla velocità del disco.	34 – 38

Condensa

Se si porta il giradischi da una stanza fredda ad una riscaldata o se la temperatura della stanza dove si trova dovesse aumentare improvvisamente, all'interno del giradischi si potrebbe formare della condensa e l'apparecchio non funzionare dovutamente. In tal caso non usare il giradischi per circa un'ora o fare in modo che la temperatura aumenti gradualmente.

Sostituzione della testina

- Con questo giradischi si può usare qualsiasi testina, a parte quella in dotazione, con un peso compreso tra i 3 e gli 8 grammi.
- La polarità dei cavetti della testina in dotazione è indicata qui sotto. Eseguire correttamente il collegamento.

Rosso : Canale destro (R)
Verde : Canale destro massa (RG)
Bianco : Canale sinistro (L)
Blu : Canale sinistro massa (LG)

- L'overhang del braccio è di 15,5 mm.

Usando la conchiglia in dotazione l'overhang si regola con la distanza tra la puntina e il connettore di 56 mm.

(Montaggio corretto)

Deve essere montata parallela

(Montaggio sbagliato)

La testina è inclinata

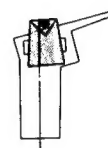
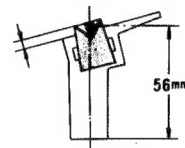

- Dopo la sostituzione della testina riferirsi a pag. 36 e regolare di nuovo la pressione di lettura della puntina e l'antiskating.

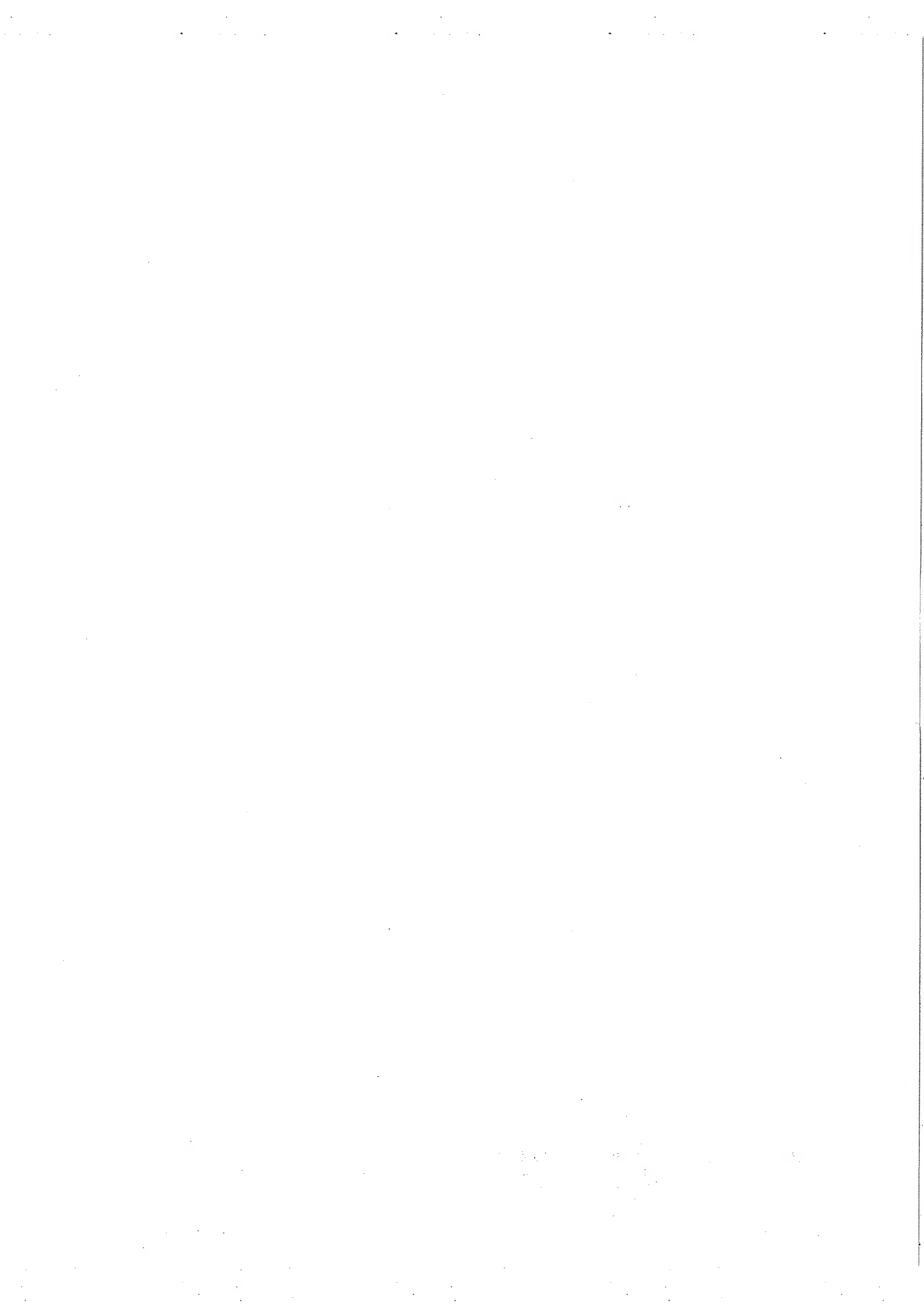

PIONEER ELECTRONIC CORPORATION 4-1, Meguro 1-Chome, Meguro-ku, Tokyo 153, Japan
U.S. PIONEER ELECTRONICS CORPORATION 85 Oxford Drive, Moonachie, New Jersey 07074, U.S.A.
PIONEER ELECTRONIC (EUROPE) N.V. Luithagen-Haven 9, 2030 Antwerp, Belgium
PIONEER ELECTRONICS AUSTRALIA PTY. LTD. 178-184 Boundary Road, Braeside, Victoria 3195, Australia